

1 PLANTA GERAL
SEM ESCALA

OBS. 1: TODAS AS MEDIDAS DEVEM SER RIGOROSAMENTE CONFERIDAS NO LOCAL ANTES DE QUALQUER EXECUÇÃO.
OBS. 2: QUAISQUER ALTERAÇÕES/COMPATIBILIZAÇÕES/ADAPTAÇÕES DE PROJETO DEVEM SER PREVIAMENTE CONSULTADAS COM ARQUITETOS AUTORES DO PROJETO.

AUTORES E RESPONSÁVEIS TÉCNICOS
PELO PROJETO ARQUITETÔNICO:

Loizile Buarque de Gusmão Barbosa, Arquiteta e Urbanista
CAU A51312-1
RRT nº 9408506

UNIVERSIDADE FEDERAL DO CARIRI - UFCA
PROPRIETÁRIO

Av. Tenente Raimundo Rocha, 1639 - Bairro Cidade Universitária
JUAZEIRO DO NORTE - Ceará, CEP: 63048-080

ENDEREÇO DA EDIFICAÇÃO

NÚMERO DO PROCESSO

(ORIGINAL ASSINADO)

CLIENTE / PROJETO
**REFORMA PARA COMBATE A INCÊNDIO
CAMPUS JUAZEIRO DO NORTE - UFCA**

INSTALAÇÃO DE CORRIMÃO
ARQUIVO: ARQ_JN20_SERV1_C_01-10

UFCA
**UNIVERSIDADE
FEDERAL DO CARIRI**

DESENHOS DA PRANCHA

PLANTA GERAL

ESCALA

SEM ESCALA

BLOCO A

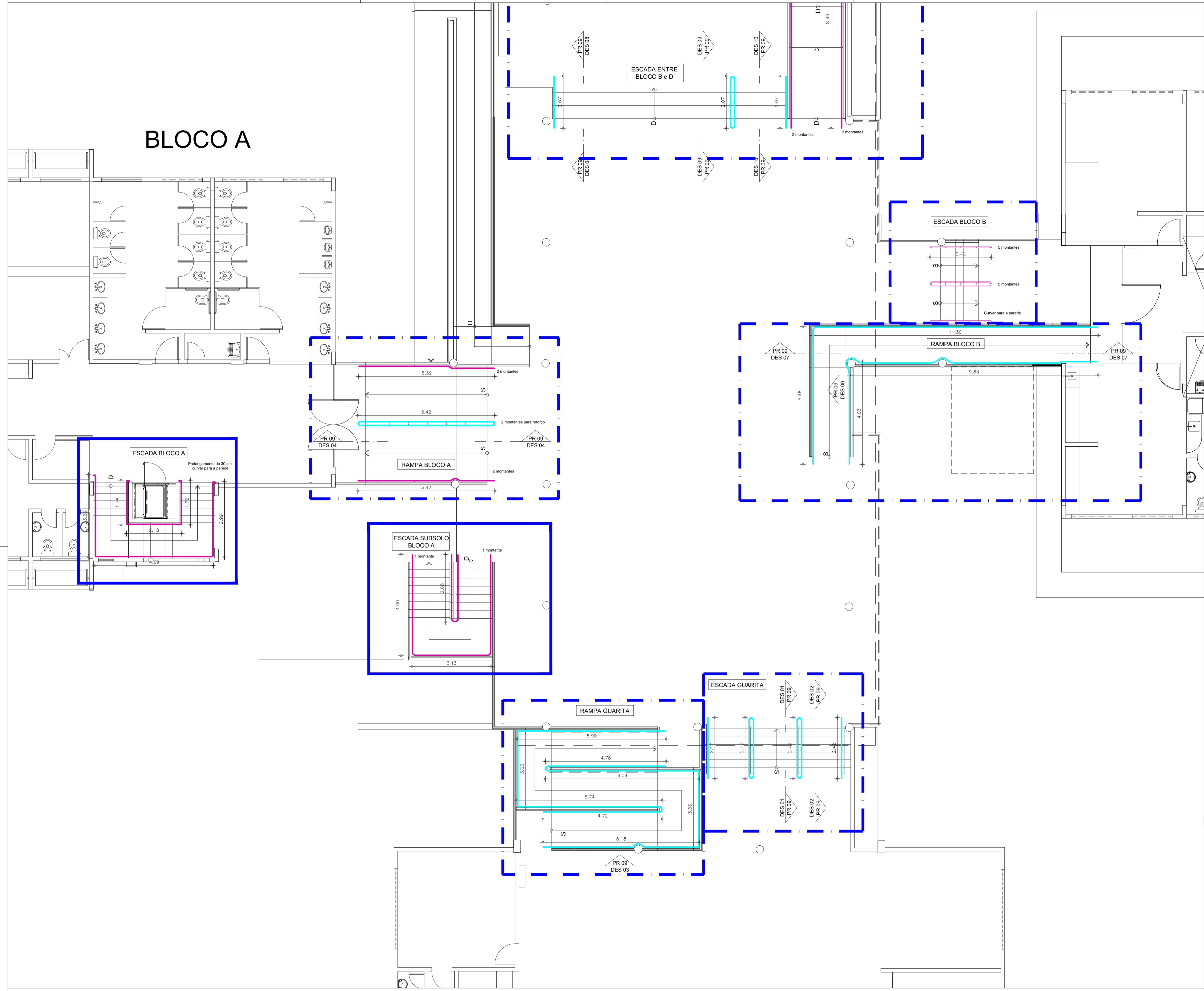

- LEGENDA - TIPOS DE CORRIMÃO**
- INSTALAR CORRIMÃO DUPLO 70cm E 92cm DE ALTURA
 - INSTALAR CORRIMÃO 70cm DE ALTURA

OBS. 1: TODAS AS MEDIDAS DEVEM SER RIGOROSAMENTE CONFERIDAS NO LOCAL ANTES DE QUALQUER EXECUÇÃO.
 OBS. 2: QUAISQUER ALTERAÇÕES/COMPATIBILIZAÇÕES/ADAPTAÇÕES DE PROJETO DEVEM SER PREVIAMENTE CONSULTADAS COM ARQUITETOS AUTORES DO PROJETO.

AUTORES E RESPONSÁVEIS TÉCNICOS PELO PROJETO ARQUITETÔNICO: Lúcia Buarque de Gusmão Barbosa, Arquiteta e Urbanista CAU A51312-1 RRT nº 9408506	UNIVERSIDADE FEDERAL DO CARIRI - UFCA PROPRIETÁRIO Av. Tenente Raimundo Rocha S/N - Bairro Cidade Universitária JUAZEIRO DO NORTE - Ceará, CEP: 63000-000 ENDEREÇO DA EDIFICAÇÃO NÚMERO DO PROCESSO
---	--

(ORIGINAL ASSINADO)

CLIENTE / PROJETO
**REFORMA PARA COMBATE A INCÊNDIO
 CAMPUS JUAZEIRO DO NORTE - UFCA**

INSTALAÇÃO DE CORRIMÃO ARQUIVO: ARQ_JN20_SERV1_C_01-10	
DESENHOS DA PRANCHA PLANTA DE CORRIMÃOS - BLOCO A E B	ESCALA 1/75
UNIVERSIDADE FEDERAL DO CARIRI	

1 PLANTA DE CORRIMÃOS - GUARITA, BLOCO A E B
 ESCALA 1/75

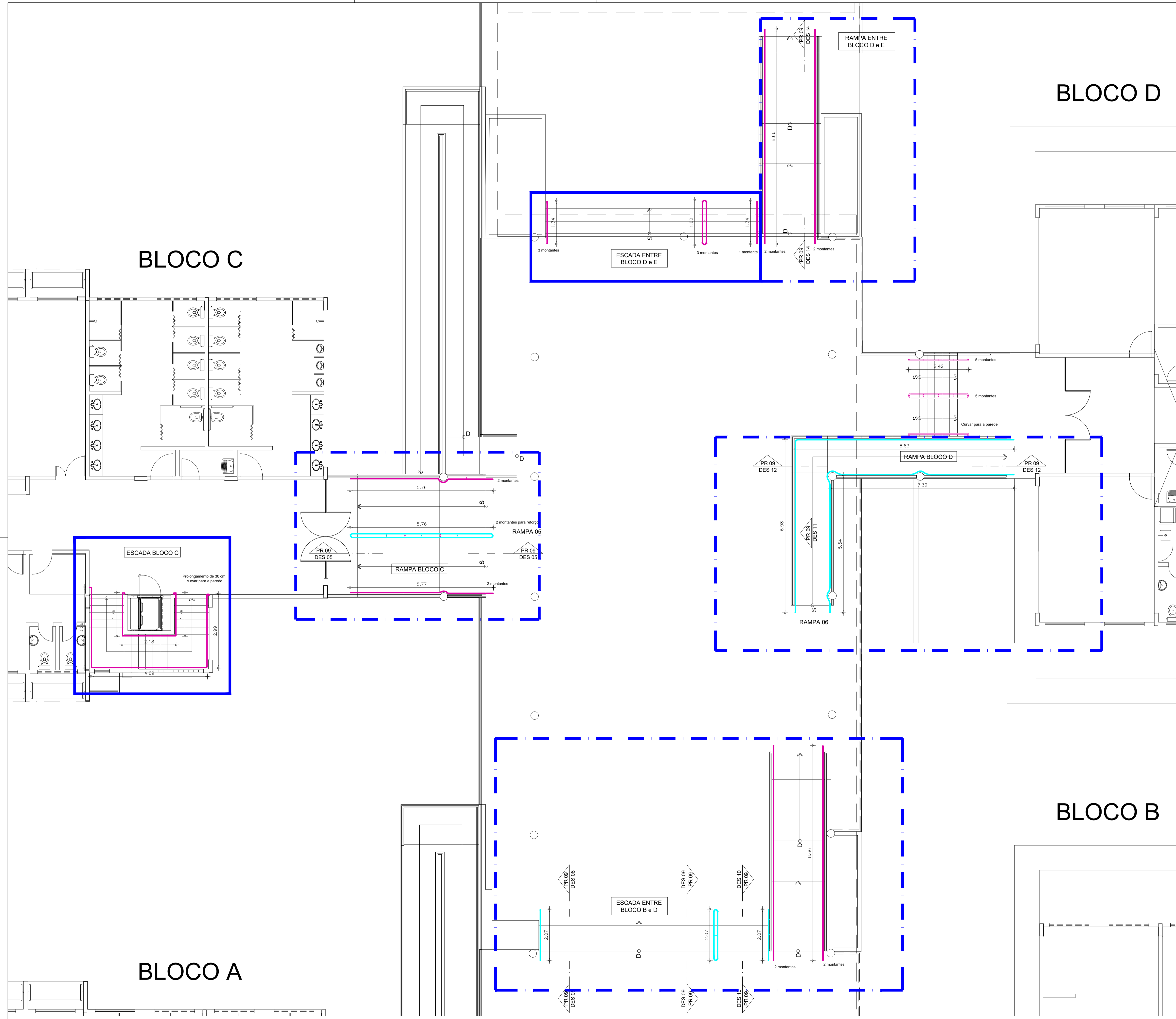

LEGENDA - TIPOS DE CORRIMÃO

- INSTALAR CORRIMÃO DUPLO 70cm E 92cm DE ALTURA
- INSTALAR CORRIMÃO 70cm DE ALTURA

OBS. 1: TODAS AS MEDIDAS DEVEM SER RIGOROSAMENTE CONFERIDAS NO LOCAL ANTES DE QUALQUER EXECUÇÃO.
 OBS. 2: QUAISQUER ALTERAÇÕES/COMPATIBILIZAÇÕES/ADAPTAÇÕES DE PROJETO DEVEM SER PREVIAMENTE CONSULTADAS COM ARQUITETOS AUTORES DO PROJETO.

AUTORES E RESPONSÁVEIS TÉCNICOS PELO PROJETO ARQUITETÔNICO:

UNIVERSIDADE FEDERAL DO CARIRI - UFCA
 PROPRIETÁRIO
 Av. Tenente Raimundo Rocha S/N - Bairro Cidade Universitária
 JUAZEIRO DO NORTE - Ceará, CEP: 63000-000
 ENDEREÇO DA EDIFICAÇÃO

Lozile Buarque de Gusmão Barbosa, Arquiteta e Urbanista
 CAU A51312-1
 RRT nº 940806

NUMERO DO PROCESSO

(ORIGINAL ASSINADO)

CLIENTE / PROJETO
**REFORMA PARA COMBATE A INCÊNDIO
 CAMPUS JUAZEIRO DO NORTE - UFCA**

INSTALAÇÃO DE CORRIMÃO
 ARQUIVO: ARQ_JN20_SERV1_C_01-10

DESENHOS DA PRANCHA ESCALA
 PLANTA DE CORRIMÃOS - BLOCO C e D 1/75

UFCA
UNIVERSIDADE FEDERAL DO CARIRI

1 PLANTA DE CORRIMÃOS - BLOCO C e D
 ESCALA 1/75

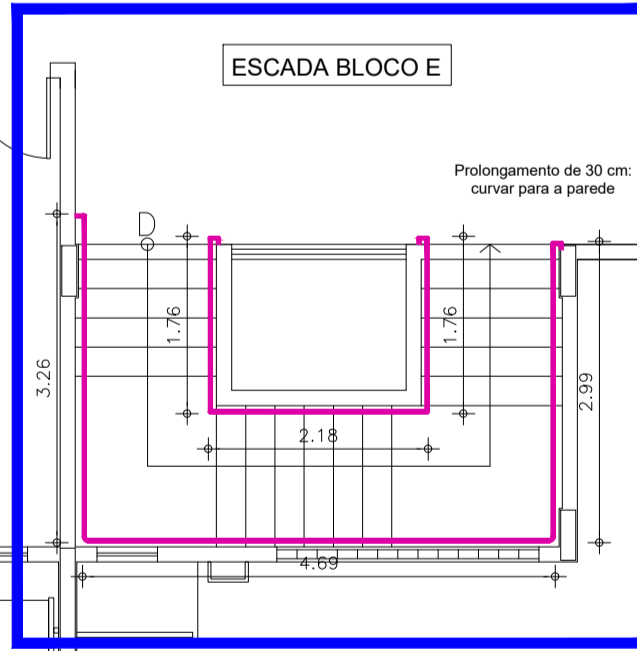
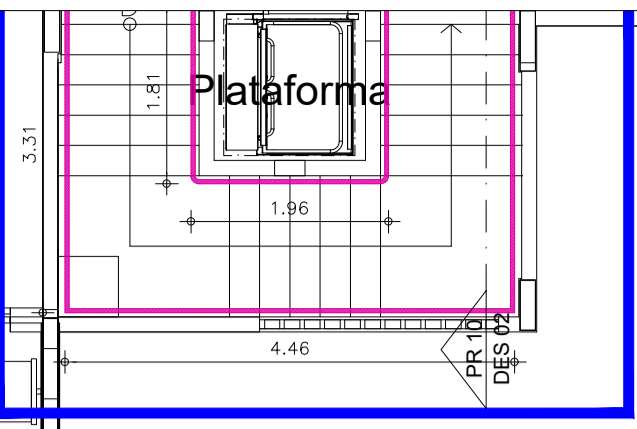
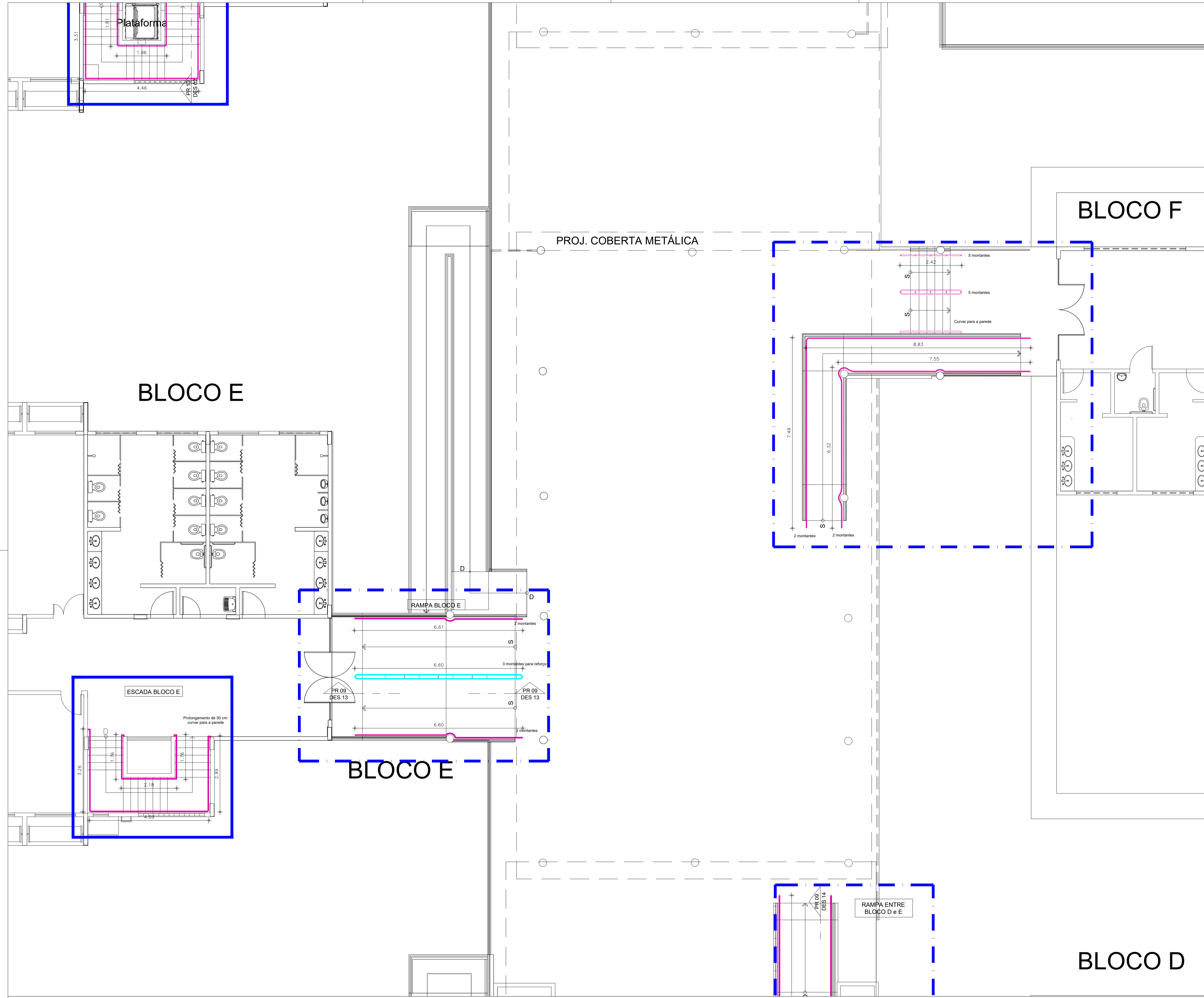

LEGENDA - TIPOS DE CORRIMÃO

- INSTALAR CORRIMÃO DUPLO 70cm E 92cm DE ALTURA
- INSTALAR CORRIMÃO 70cm DE ALTURA

OBS. 1: TODAS AS MEDIDAS DEVEM SER RIGOROSAMENTE CONFERIDAS NO LOCAL ANTES DE QUALQUER EXECUÇÃO.
 OBS. 2: QUAISQUER ALTERAÇÕES/COMPATIBILIZAÇÕES/ADAPTAÇÕES DE PROJETO DEVEM SER PREVIAMENTE CONSULTADAS COM ARQUITETOS AUTORES DO PROJETO.

AUTORES E RESPONSÁVEIS TÉCNICOS PELO PROJETO ARQUITETÔNICO:	UNIVERSIDADE FEDERAL DO CARIRI - UFCA PROPRIETÁRIO Av. Tenente Raimundo Rocha S/N - Bairro Cidade Universitária JUAZEIRO DO NORTE - Ceará, CEP: 63000-000 ENDEREÇO DA EDIFICAÇÃO
Lúcia Buarque de Gusmão Barbosa, Arquiteta e Urbanista CAU A51312-1 RRT nº 940806	NÚMERO DO PROCESSO

CLIENTE / PROJETO
**REFORMA PARA COMBATE A INCÊNDIO
 CAMPUS JUAZEIRO DO NORTE - UFCA**

INSTALAÇÃO DE CORRIMÃO
 ARQUIVO: ARQ_JN20_SERV1_C_01-10

DESENHOS DA PRANCHA PLANTA DE CORRIMÃOS - BLOCO E e F	ESCALA 1/75
--	----------------



1 PLANTA DE CORRIMÃOS - BLOCO E e F
 ESCALA 1/75

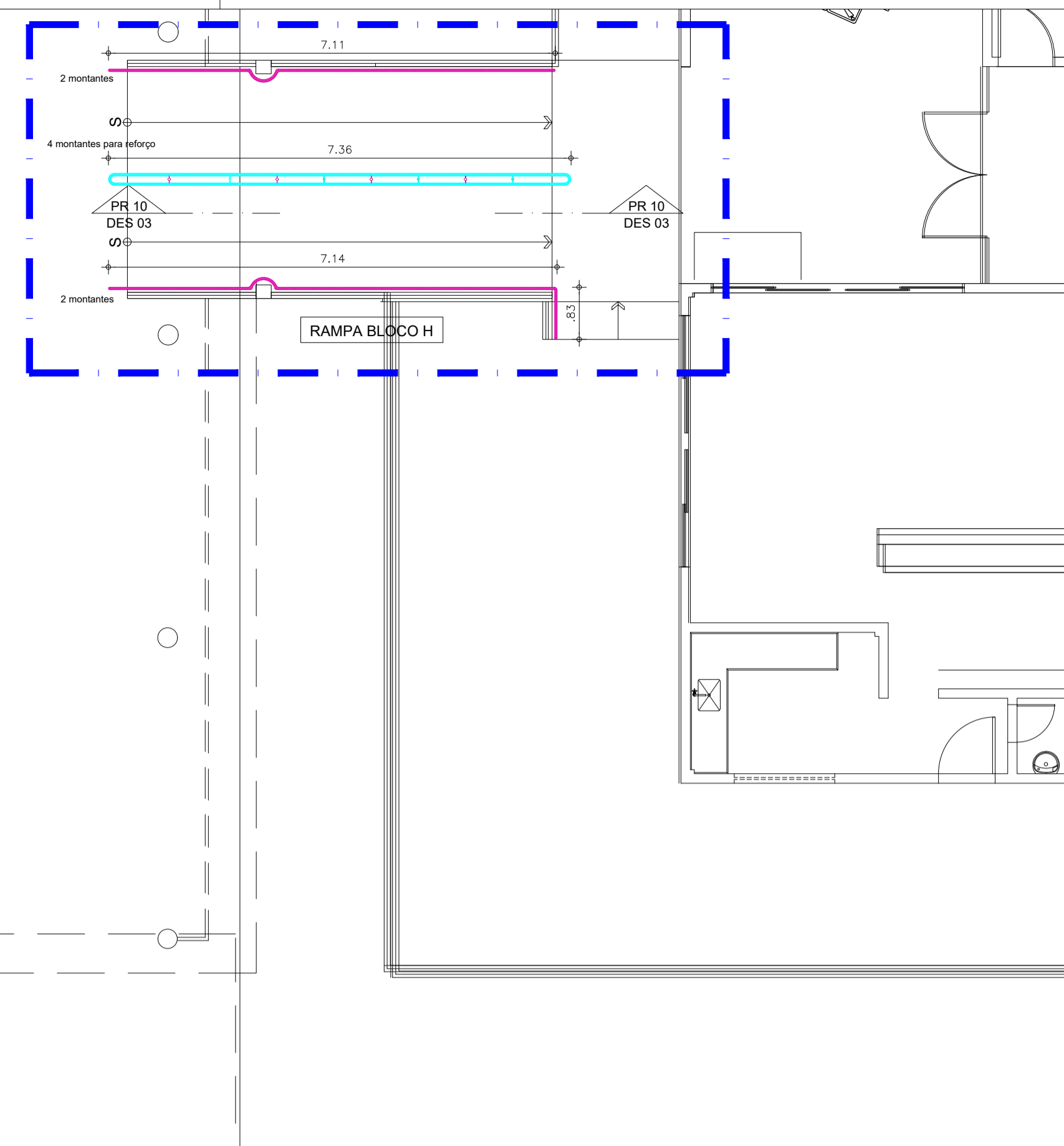
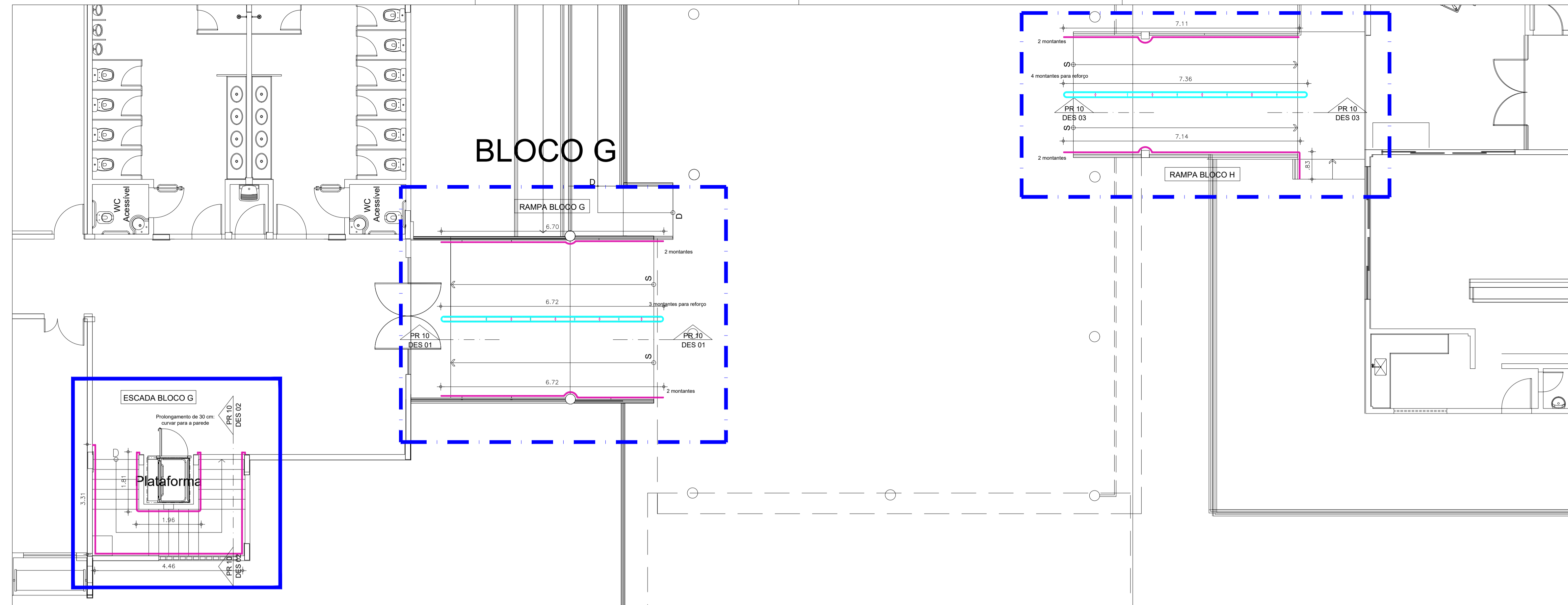

1 PLANTA DE CORRIMÃOS - G E H
ESCALA 1/75

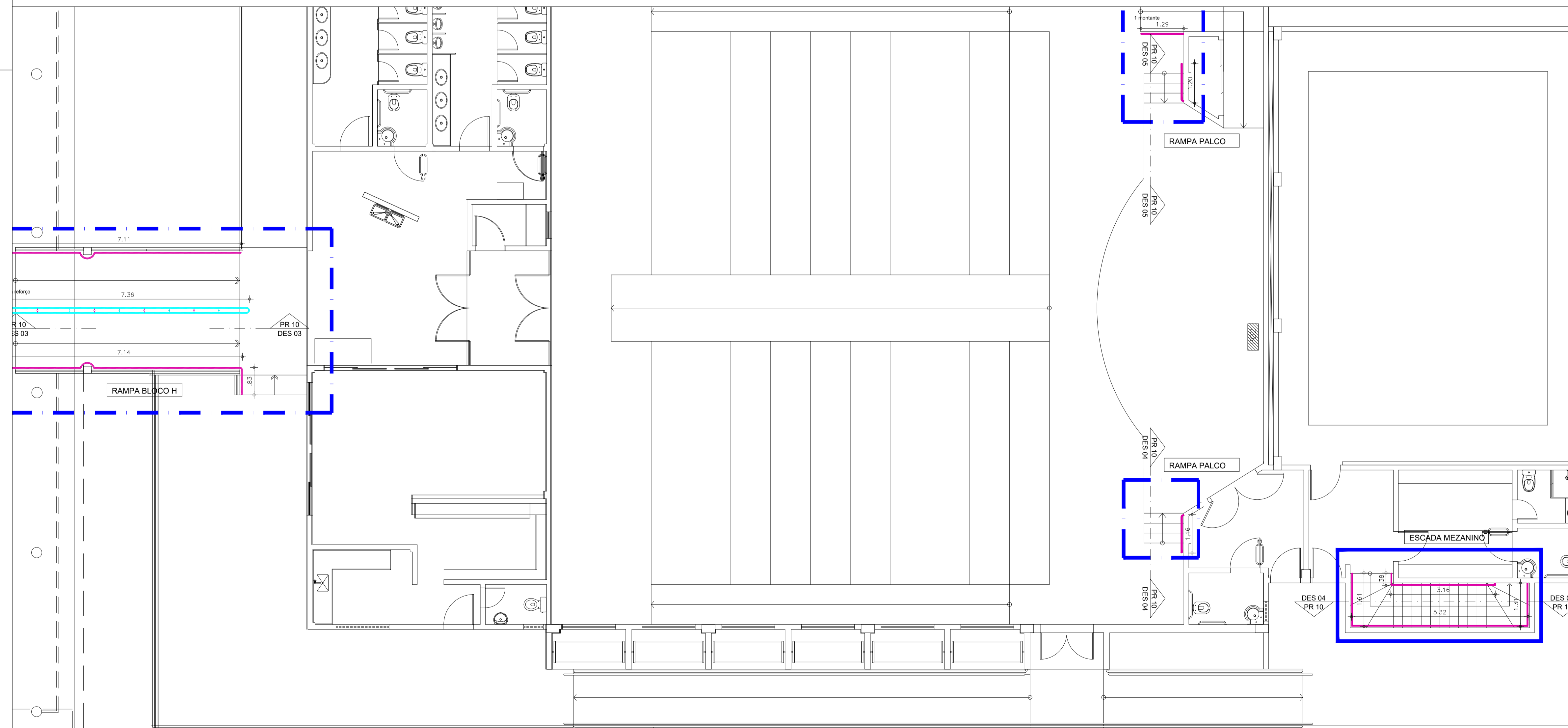

2 PLANTA DE CORRIMÃOS - H (interno)
ESCALA 1/75

LEGENDA - TIPOS DE CORRIMÃO

- INSTALAR CORRIMÃO DUPLO 70cm E 92cm DE ALTURA
- INSTALAR CORRIMÃO 70cm DE ALTURA

OBS. 1: TODAS AS MEDIDAS DEVEM SER RIGOROSAMENTE CONFERIDAS NO LOCAL ANTES DE QUALQUER EXECUÇÃO.
OBS. 2: QUAISQUER ALTERAÇÕES/COMPATIBILIZAÇÕES/ADAPTAÇÕES DE PROJETO DEVEM SER PREVIAMENTE CONSULTADAS COM ARQUITETOS AUTORES DO PROJETO.

AUTORES E RESPONSÁVEIS TÉCNICOS PELO PROJETO ARQUITETÔNICO:

UNIVERSIDADE FEDERAL DO CARIRI - UFCA
PROPRIETÁRIO
Av. Tenente Raimundo Rocha S/N - Bairro Cidade Universitária
JUAZEIRO DO NORTE - Ceará, CEP: 63000-000
ENDEREÇO DA EDIFICAÇÃO

Loíde Buarque de Gusmão Barbosa, Arquiteta e Urbanista
CAU A51312-1
RRT nº 9408066

NUMERO DO PROCESSO

(ORIGINAL ASSINADO)

CLIENTE / PROJETO
**REFORMA PARA COMBATE A INCÊNDIO
CAMPUS JUAZEIRO DO NORTE - UFCA**

INSTALAÇÃO DE CORRIMÃO
ARQUIVO: ARQ_JN20_SERV1_C_01-10

DESENHOS DA PRANCHA	ESCALA
PLANTA DE CORRIMÃOS - BLOCO G E H	1/75
PLANTA DE CORRIMÃOS - H (interno)	1/75



BLOCO I

BLOCO J

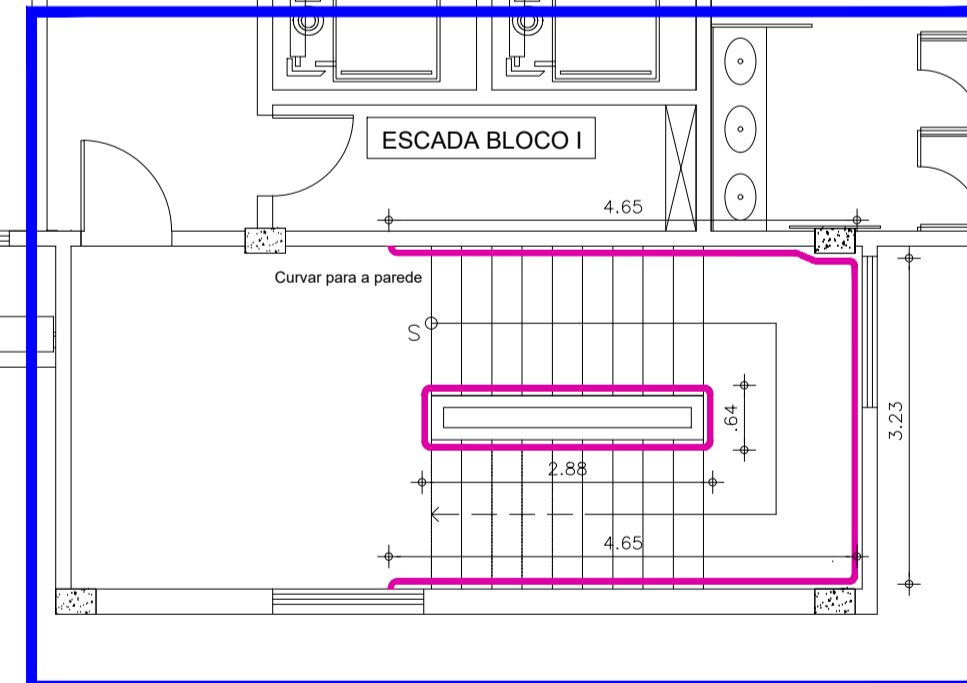
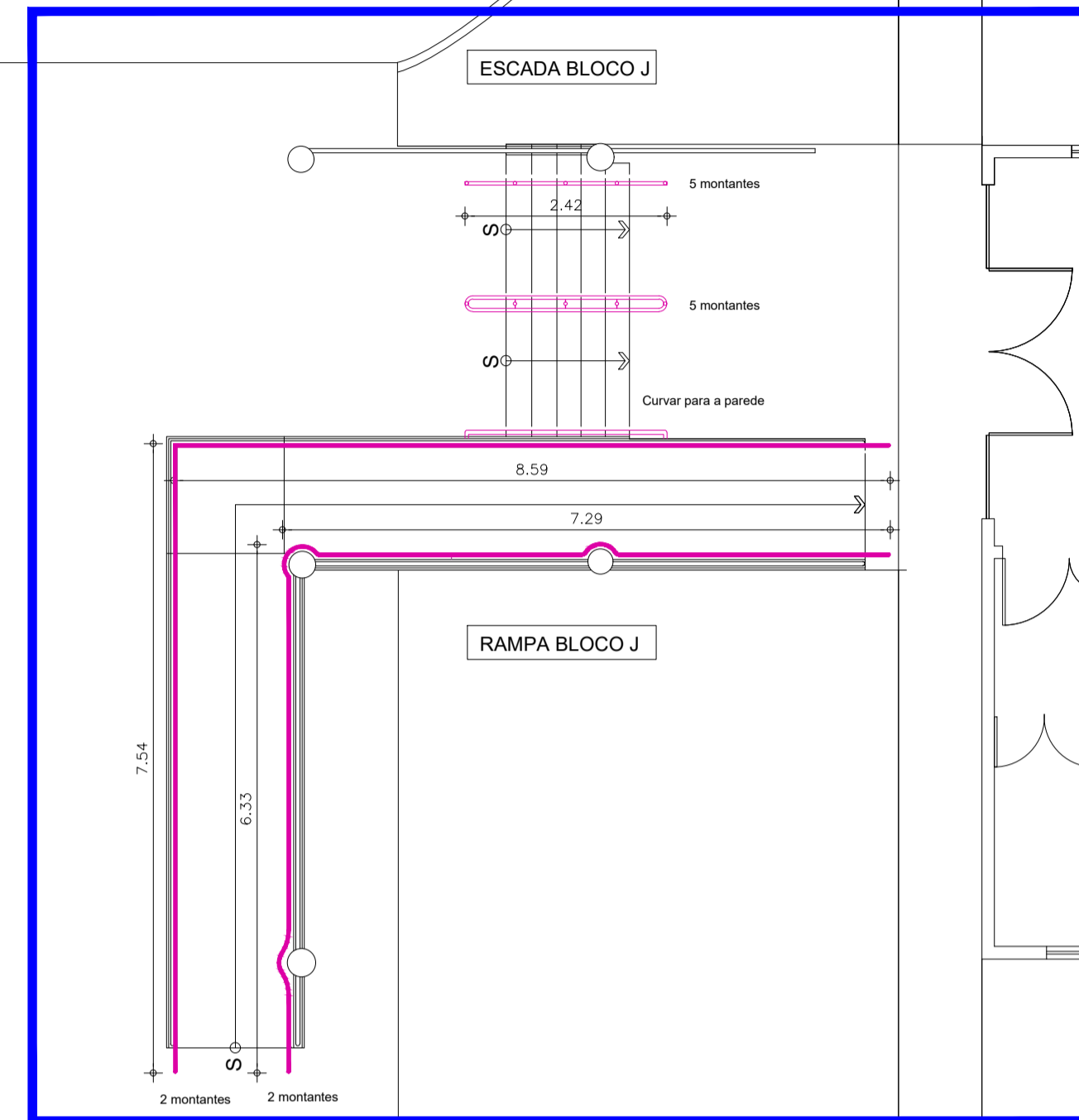
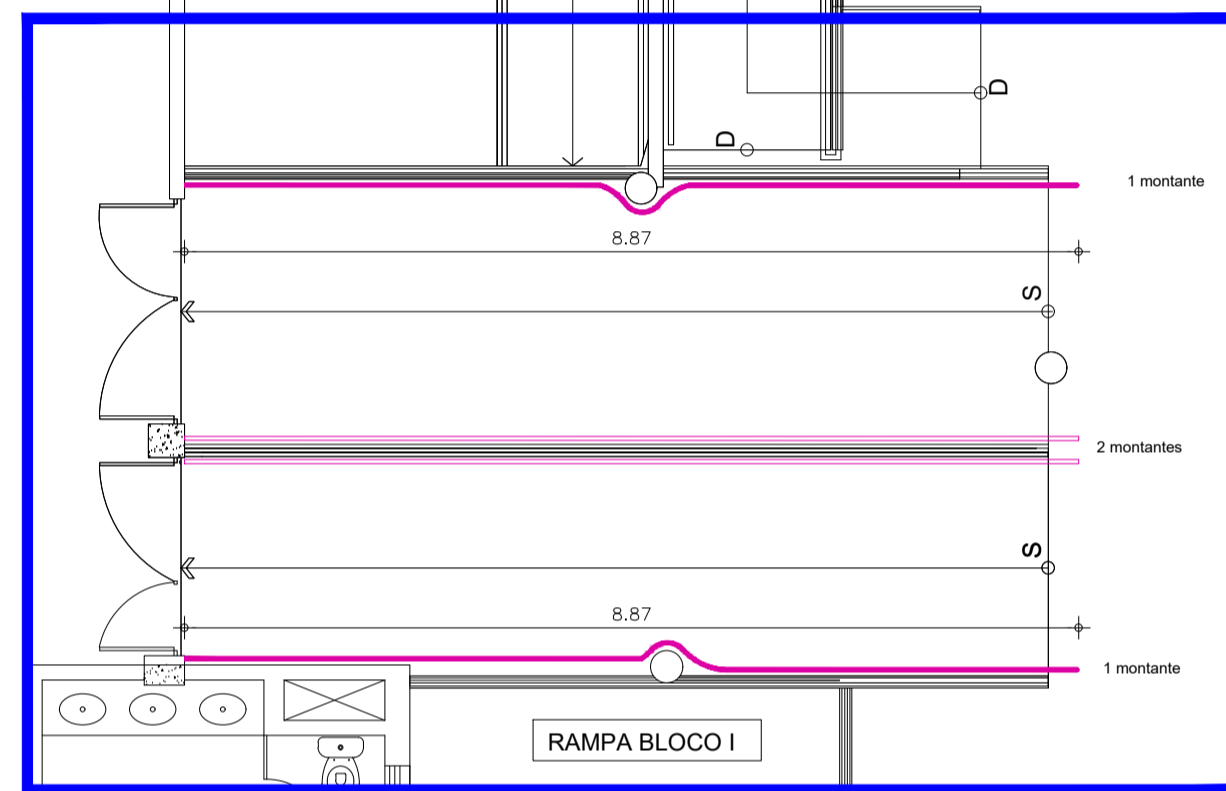

BLOCO H

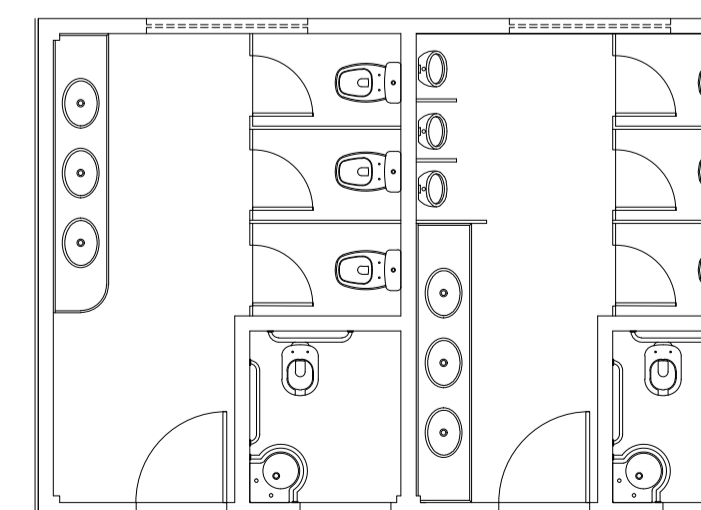

LEGENDA - TIPOS DE CORRIMÃO

- INSTALAR CORRIMÃO DUPLO 70cm E 92cm DE ALTURA
- INSTALAR CORRIMÃO 70cm DE ALTURA

OBS. 1: TODAS AS MEDIDAS DEVEM SER RIGOROSAMENTE CONFERIDAS NO LOCAL ANTES DE QUALQUER EXECUÇÃO.
 OBS. 2: QUAISQUER ALTERAÇÕES/COMPATIBILIZAÇÕES/ADAPTAÇÕES DE PROJETO DEVEM SER PREVIAMENTE CONSULTADAS COM ARQUITETOS AUTORES DO PROJETO.

AUTORES E RESPONSÁVEIS TÉCNICOS PELO PROJETO ARQUITETÔNICO:

UNIVERSIDADE FEDERAL DO CARIRI - UFCA

Lozile Buarque de Gusmão Barbosa, Arquiteta e Urbanista
 CAU A51312-1
 RRT nº 940806

PROPRIETÁRIO
 Av. Tenente Raimundo Rocha S/N - Bairro Cidade Universitária
 JUAZEIRO DO NORTE - Ceará, CEP: 63000-000

ENDEREÇO DA EDIFICAÇÃO

(ORIGINAL ASSINADO)

CLIENTE / PROJETO
**REFORMA PARA COMBATE A INCÊNDIO
 CAMPUS JUAZEIRO DO NORTE - UFCA**

INSTALAÇÃO DE CORRIMÃO
 ARQUIVO: ARQ_JN20_SERV1_C_01-10

UFCA
UNIVERSIDADE
FEDERAL DO CARIRI

DESENHOS DA PRANCHA ESCALA

PLANTA DE CORRIMÃOS - BLOCO I E J 1/75

BLOCO K

BLOCO L

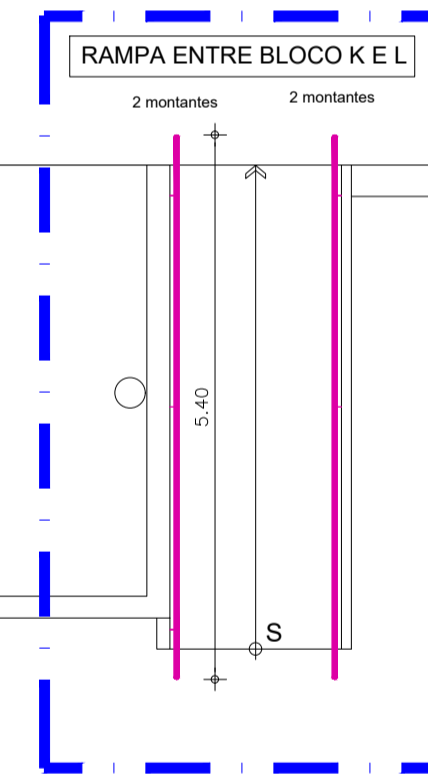
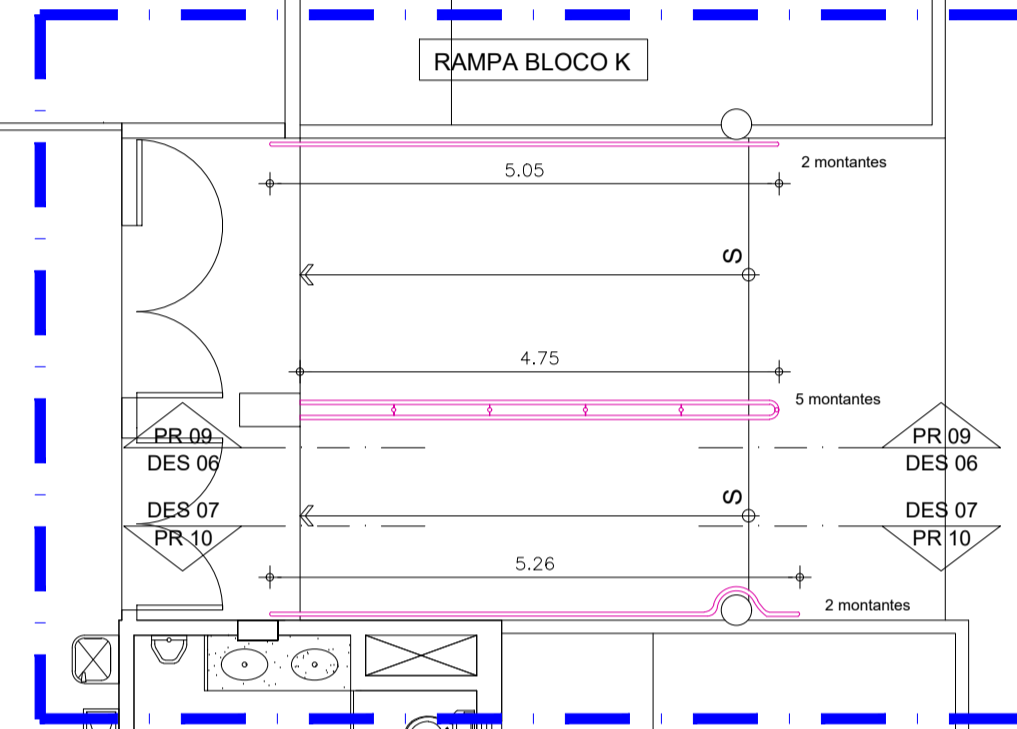
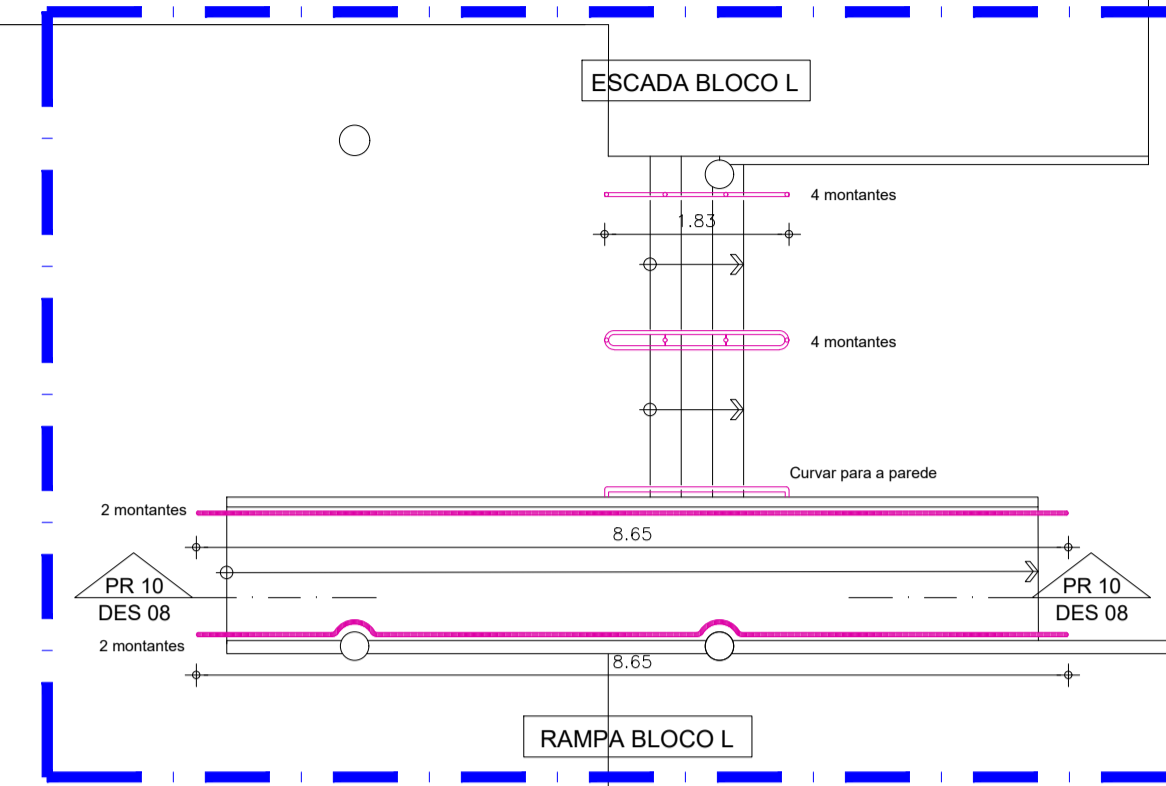

LEGENDA - TIPOS DE CORRIMÃO

- INSTALAR CORRIMÃO DUPLO 70cm E 92cm DE ALTURA
- INSTALAR CORRIMÃO 70cm DE ALTURA

OBS. 1: TODAS AS MEDIDAS DEVEM SER RIGOROSAMENTE CONFERIDAS NO LOCAL ANTES DE QUALQUER EXECUÇÃO.
 OBS. 2: QUAISQUER ALTERAÇÕES/COMPATIBILIZAÇÕES/ADAPTAÇÕES DE PROJETO DEVEM SER PREVIAMENTE CONSULTADAS COM ARQUITETOS AUTORES DO PROJETO.

AUTORES E RESPONSÁVEIS TÉCNICOS PELO PROJETO ARQUITETÔNICO:

UNIVERSIDADE FEDERAL DO CARIRI - UFCA
 PROPRIETÁRIO

Av. Tenente Raimundo Rocha S/N - Bairro Cidade Universitária
 JUAZEIRO DO NORTE - Ceará, CEP: 63000-000
 ENDEREÇO DA EDIFICAÇÃO

Loisile Buarque de Gusmão Barbosa, Arquiteta e Urbanista
 CAU A51312-1
 RRT nº 940806

NÚMERO DO PROCESSO

(ORIGINAL ASSINADO)

CLIENTE / PROJETO
**REFORMA PARA COMBATE A INCÊNDIO
 CAMPUS JUAZEIRO DO NORTE - UFCA**

INSTALAÇÃO DE CORRIMÃO
 ARQUIVO: ARQ_JN20_SERV1_C_01-10

UFCA
**UNIVERSIDADE
 FEDERAL DO CARIRI**

DESENHOS DA PRANCHA	ESCALA
PLANTA DE CORRIMÃOS - BLOCO K E L	1/75

RESIDÊNCIA - TÉRREO

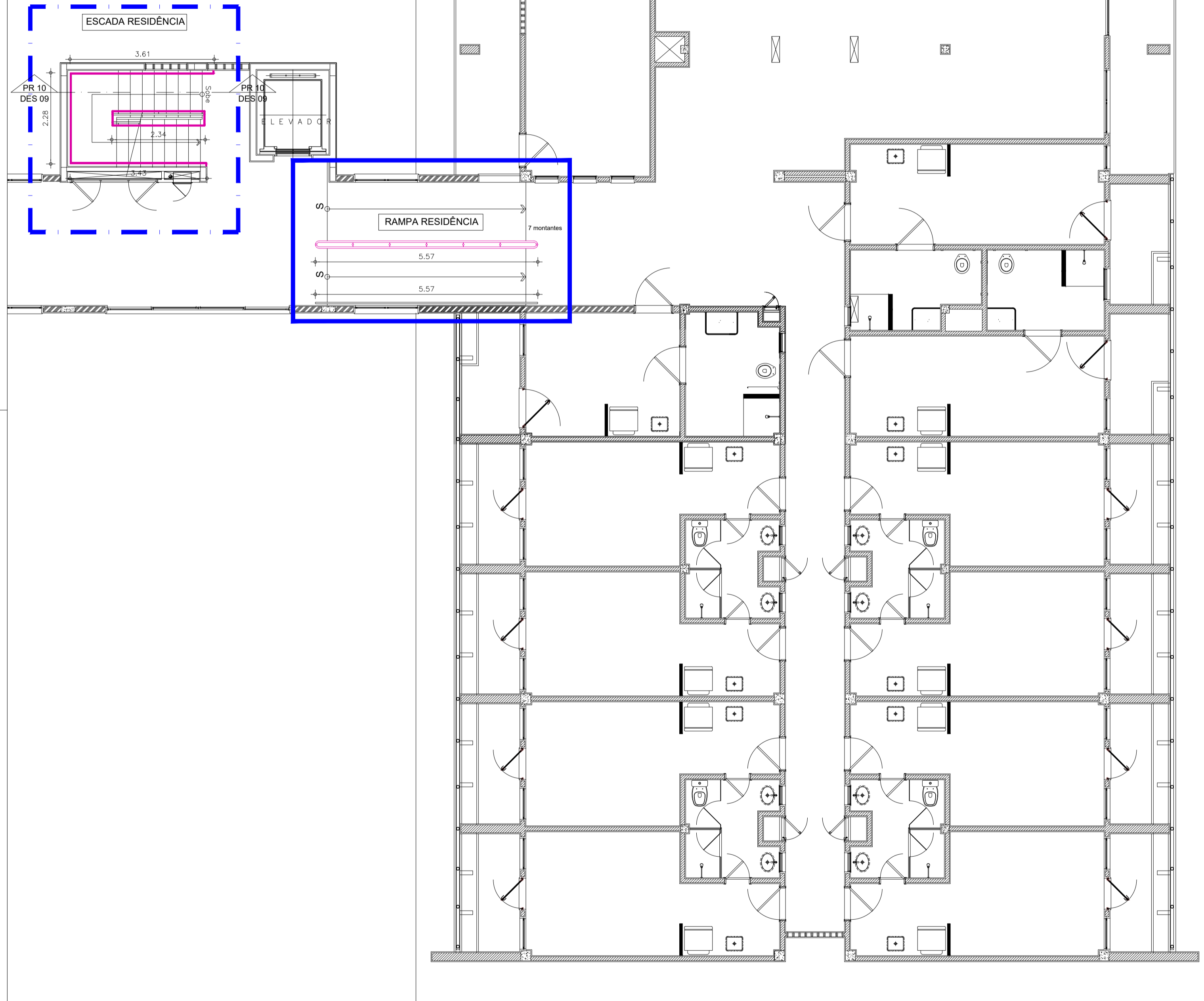

1 PLANTA DE CORRIMÃOS - RESIDÊNCIA TÉRREO
ESCALA 1/75

RESIDÊNCIA - 1º e 2º PAV.

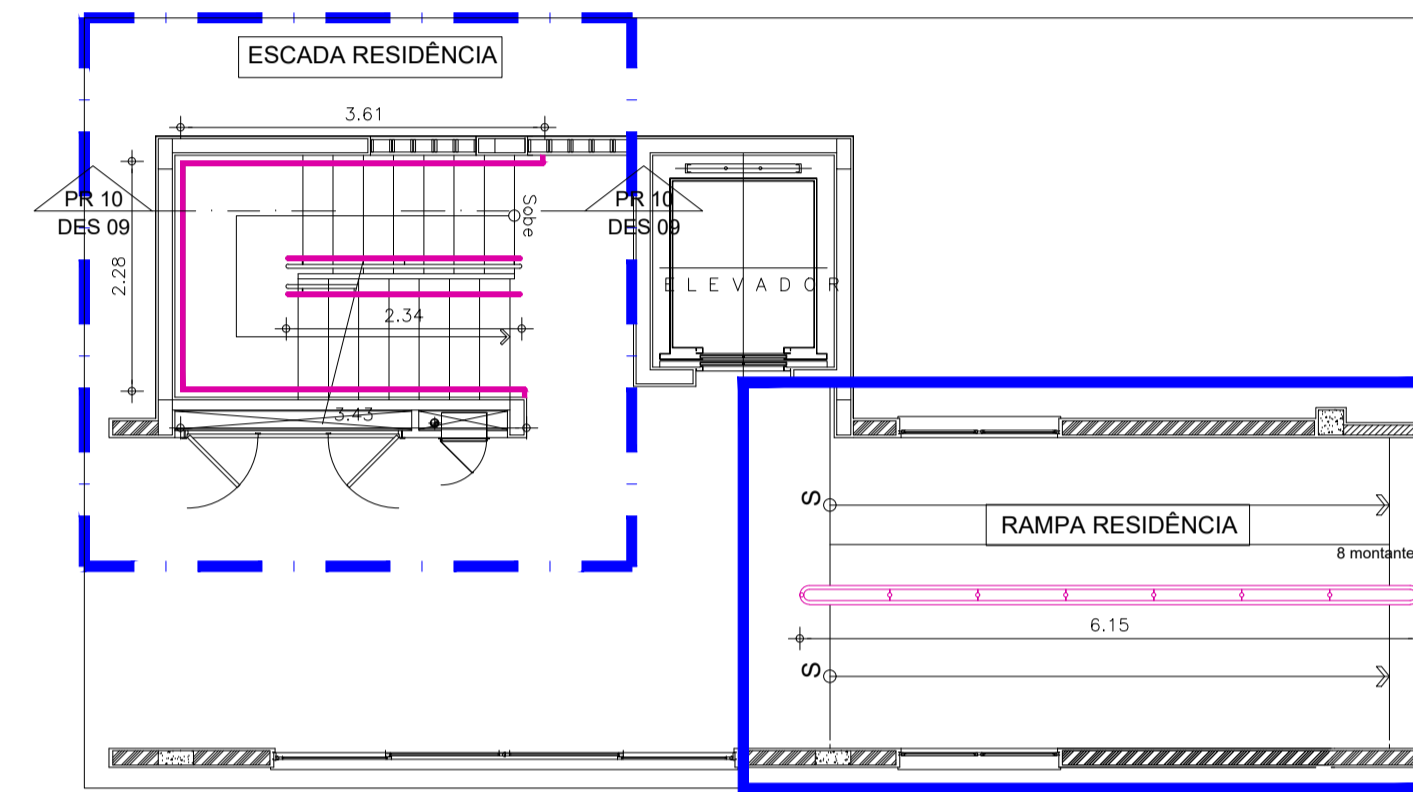

2 PLANTA DE CORRIMÃOS - RESIDÊNCIA SUPERIOR
ESCALA 1/75

LEGENDA - TIPOS DE CORRIMÃO

- INSTALAR CORRIMÃO DUPLO 70cm E 92cm DE ALTURA
- INSTALAR CORRIMÃO 70cm DE ALTURA

OBS. 1: TODAS AS MEDIDAS DEVEM SER RIGOROSAMENTE CONFERIDAS NO LOCAL ANTES DE QUALQUER EXECUÇÃO.
OBS. 2: QUAISQUER ALTERAÇÕES/COMPATIBILIZAÇÕES/ADAPTAÇÕES DE PROJETO DEVEM SER PREVIAMENTE CONSULTADAS COM ARQUITETOS AUTORES DO PROJETO.

AUTORES E RESPONSÁVEIS TÉCNICOS PELO PROJETO ARQUITETÔNICO: Lúcia Buarque de Gusmão Barbosa, Arquiteta e Urbanista CAU A51312-1 RRT nº 940806	UNIVERSIDADE FEDERAL DO CARIRI - UFCA PROPRIETÁRIO Av. Tenente Raimundo Rocha S/N - Bairro Cidade Universitária JUAZEIRO DO NORTE - Ceará, CEP: 63000-000 ENDEREÇO DA EDIFICAÇÃO NÚMERO DO PROCESSO
--	--

(ORIGINAL ASSINADO)

CLIENTE / PROJETO
**REFORMA PARA COMBATE A INCÊNDIO
 CAMPUS JUAZEIRO DO NORTE - UFCA**

INSTALAÇÃO DE CORRIMÃO	
ARQUIVO: ARQ_JN20_SERV1_C_01-10	
DESENHOS DA PRANCHA	ESCALA
PLANTA DE CORRIMÃOS - RESIDENCIA	1/75



GUARITA - ENTRADA

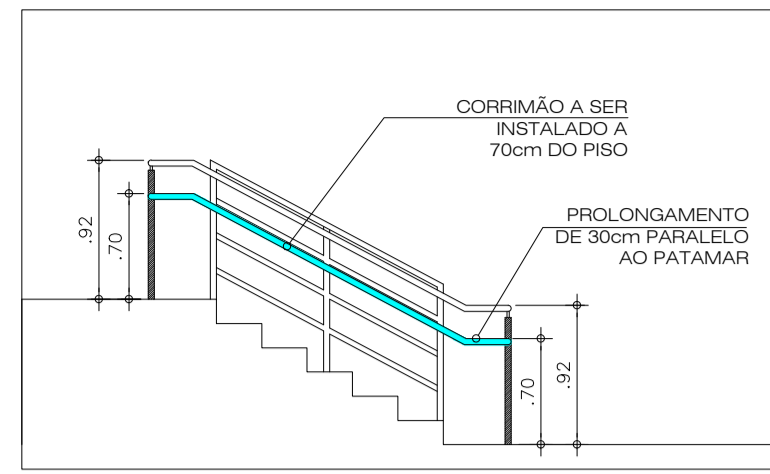

1 CORRIMÃO CENTRAL - ESCADA GUARITA
ESCALA 1/50

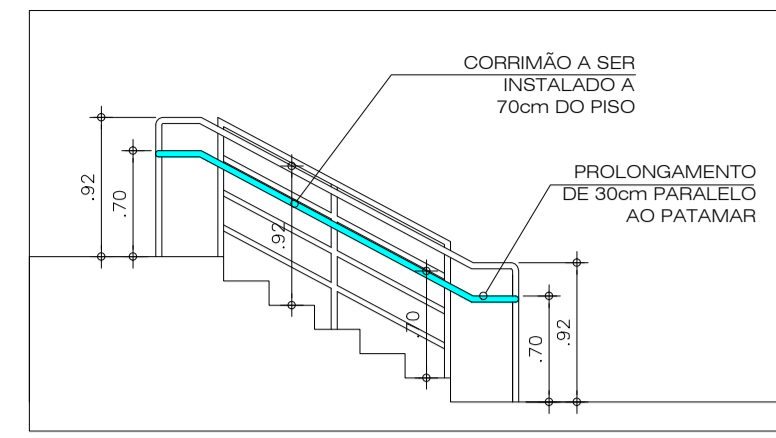

2 CORRIMÃO EXTREMIDADES - ESCADA GUARITA
ESCALA 1/50

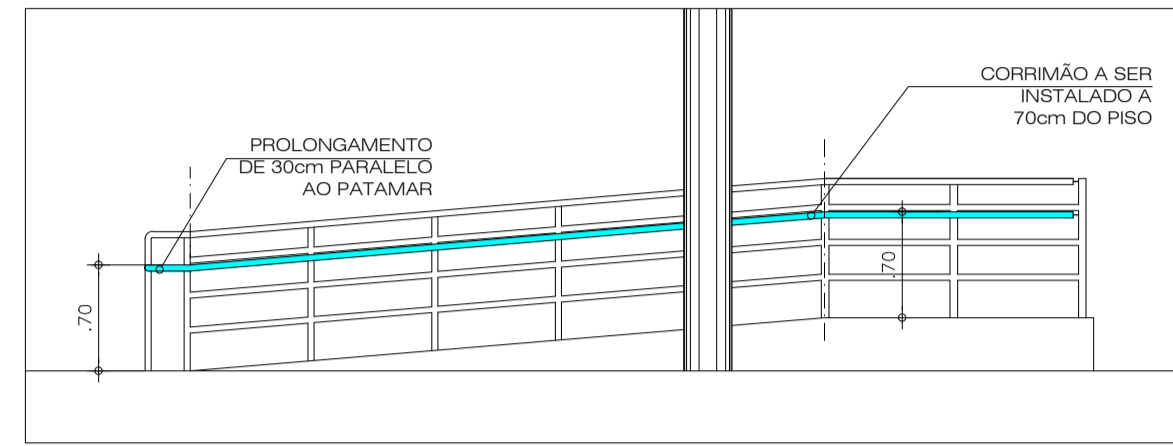

3 CORRIMÃO EXTREMIDADES - RAMPA GUARITA
ESCALA 1/50

BLOCO A

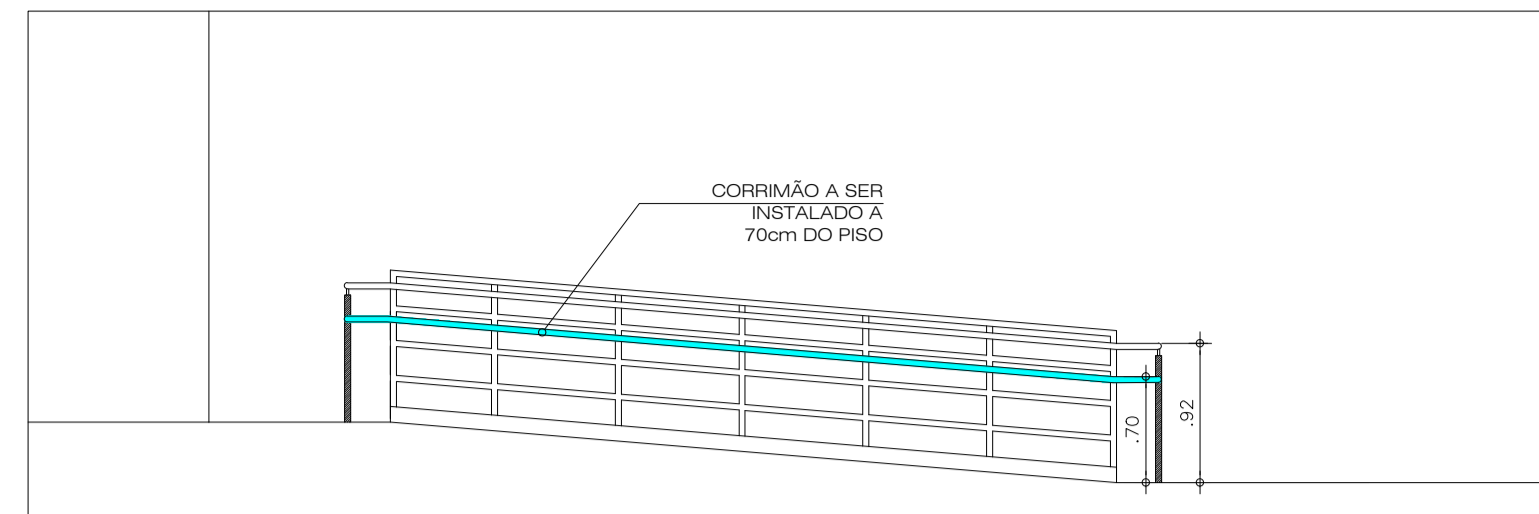

4 CORRIMÃO INTERMEDIÁRIO RAMPA BLOCO A
ESCALA 1/50

BLOCO C

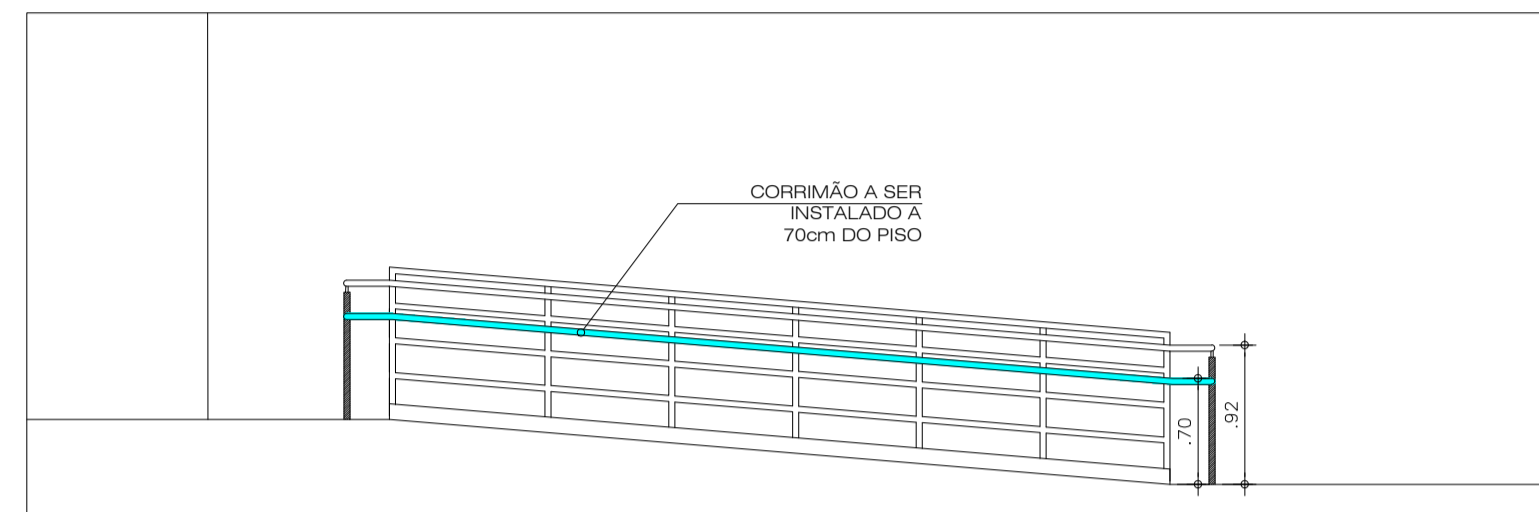

5 CORRIMÃO INTERMEDIÁRIO RAMPA BLOCO C
ESCALA 1/50

BLOCO B

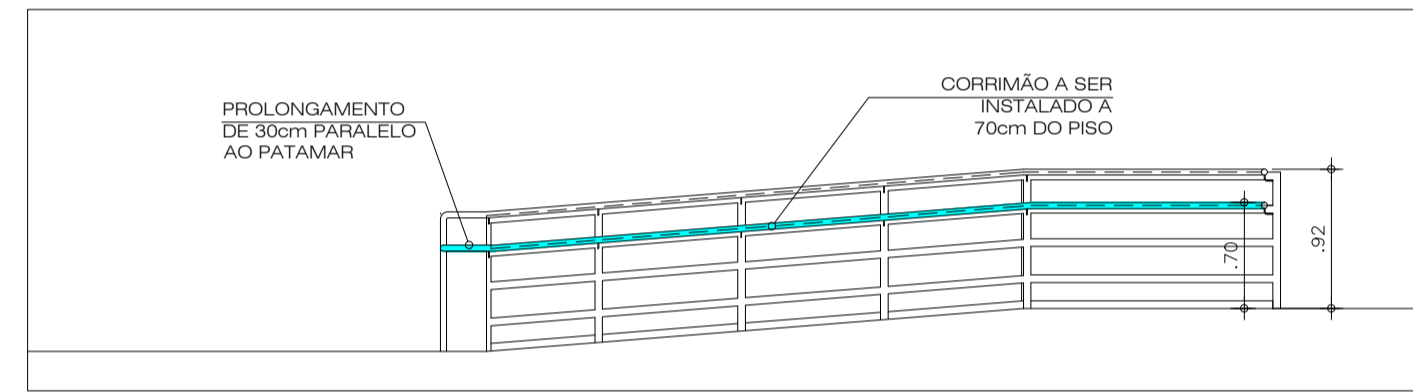

6 CORRIMÃO RAMPA BLOCO B - PRIMEIRO SEGMENTO
ESCALA 1/50

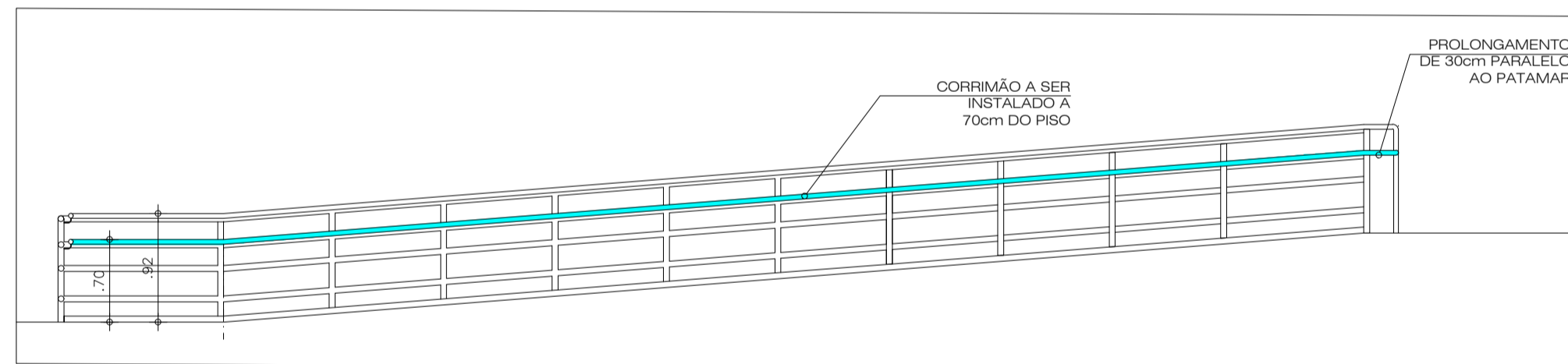

7 CORRIMÃO RAMPA BLOCO B - SEGUNDO SEGMENTO
ESCALA 1/50

ENTRE BLOCOS B e D

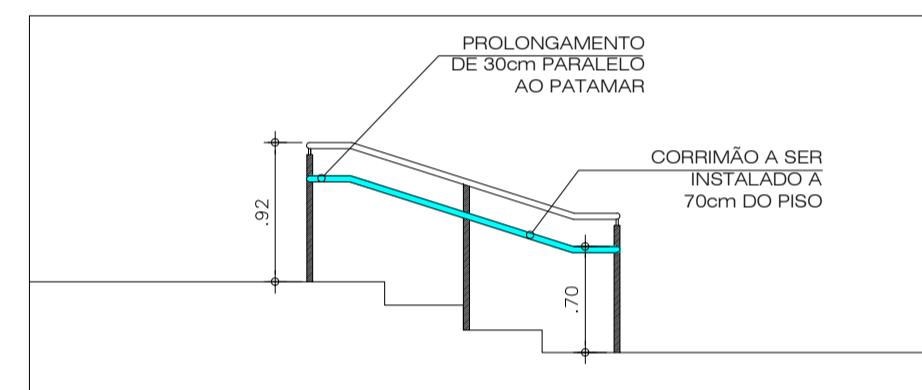

8 CORRIMÃO ESCADA ENTRE BLOCO B e D
ESCALA 1/50

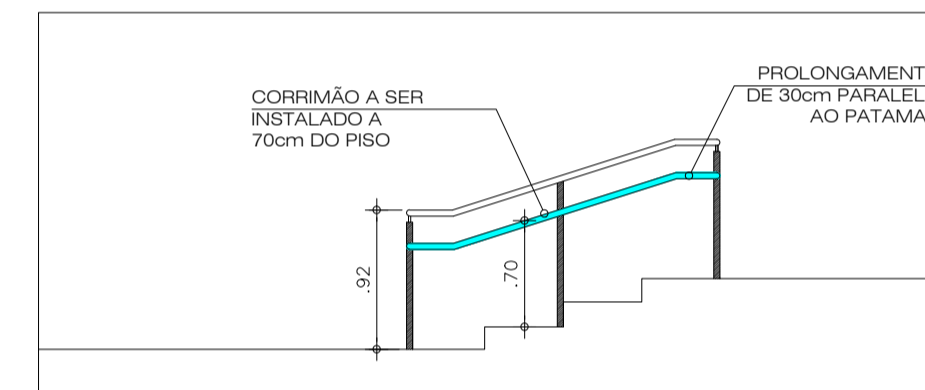

9 CORRIMÃO INTERMEDIÁRIO ESCADA ENTRE BLOCO B e D
ESCALA 1/50

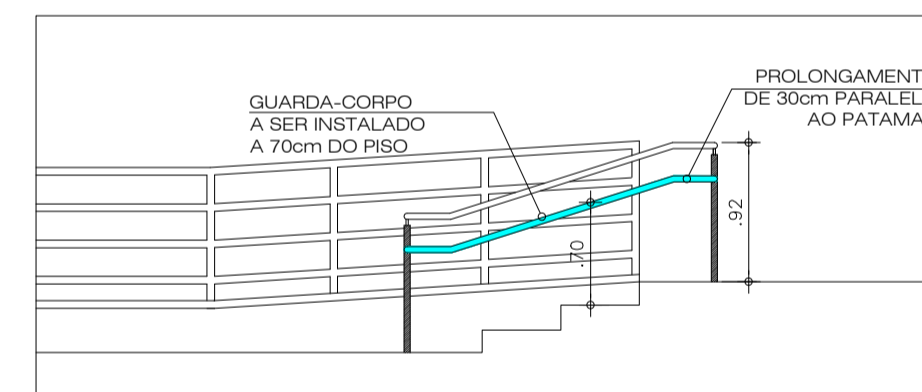

10 CORRIMÃO ESCADA ENTRE BLOCO B e D
ESCALA 1/50

BLOCO D

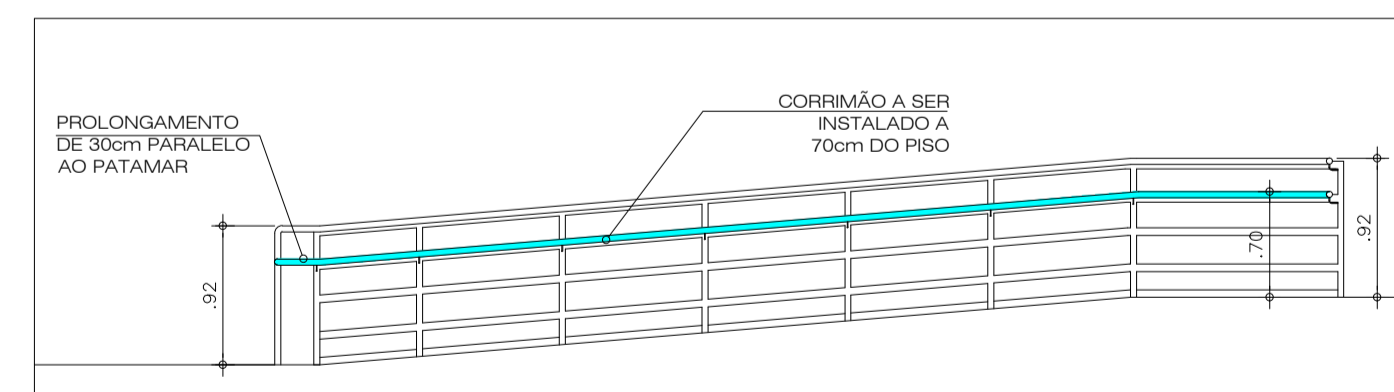

11 CORRIMÃO PRIMEIRO SEGMENTO DA RAMPA BLOCO D
ESCALA 1/50

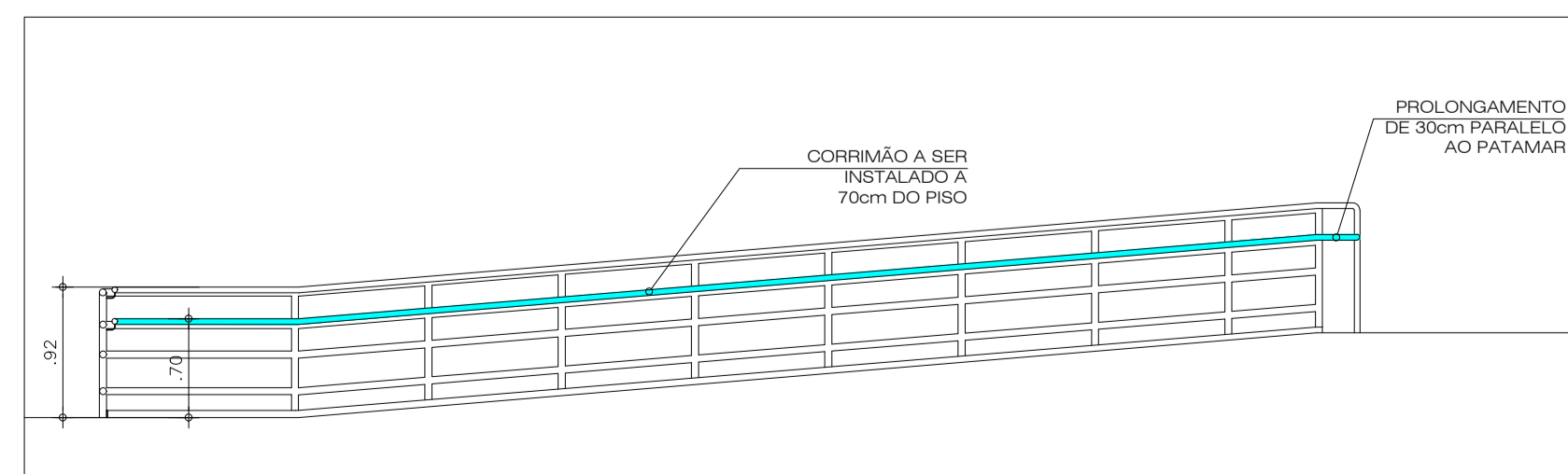

12 CORRIMÃO SEGUNDO SEGMENTO DA RAMPA BLOCO D
ESCALA 1/50

BLOCO E

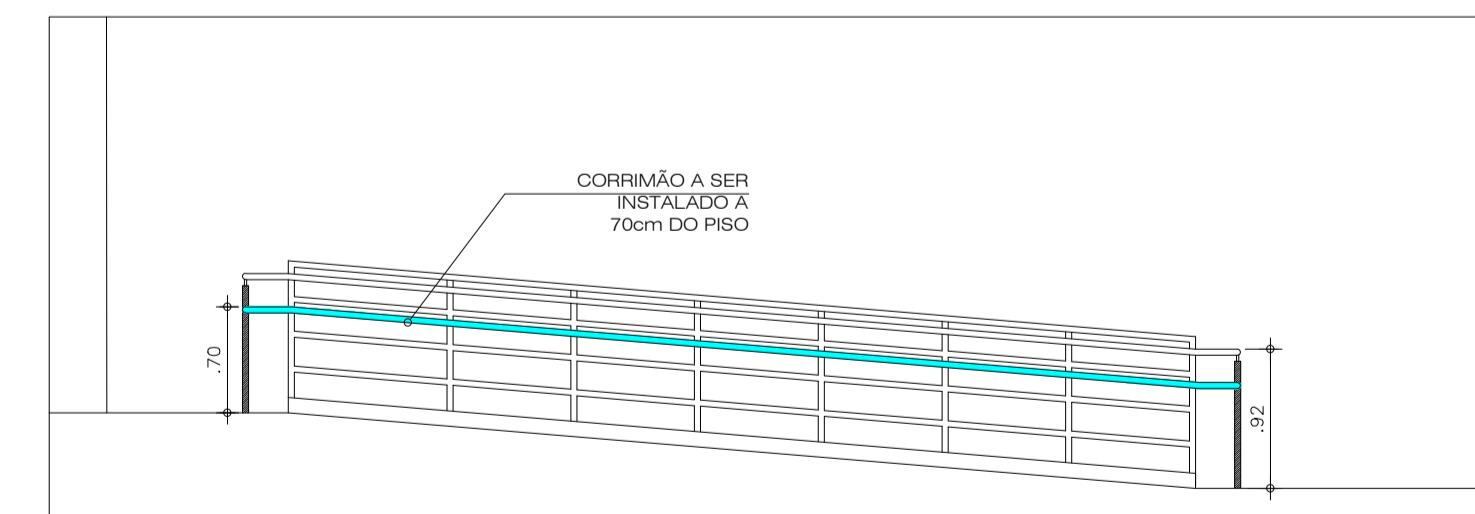

13 CORRIMÃO INTERMEDIÁRIO RAMPA BLOCO E
ESCALA 1/50

ENTRE BLOCOS D e F

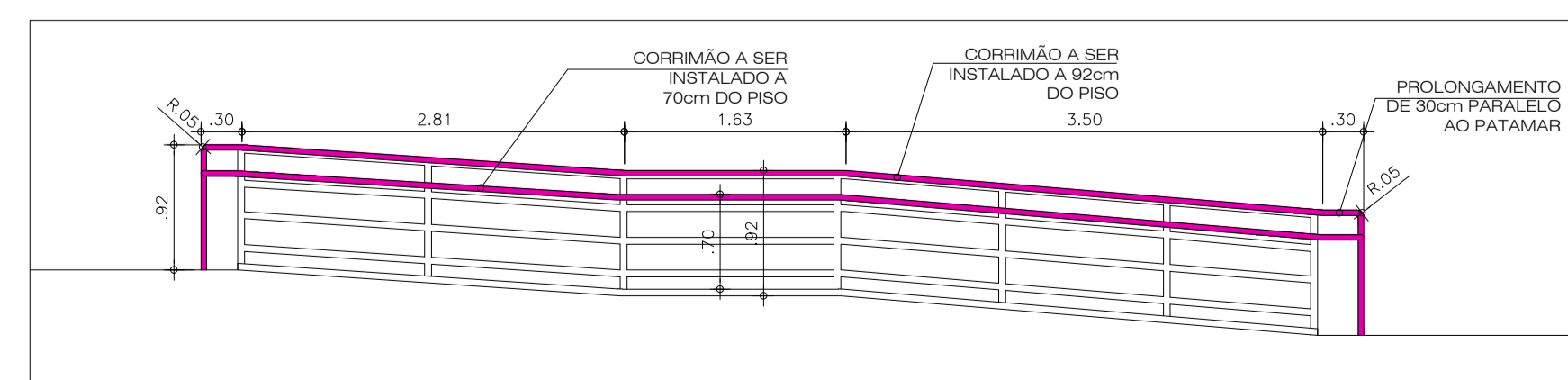

14 CORRIMÃO RAMPA ENTRE BLOCO D e F
ESCALA 1/50

LEGENDA - TIPOS DE CORRIMÃO

- INSTALAR CORRIMÃO DUPLO 70cm E 92cm DE ALTURA
- INSTALAR CORRIMÃO 70cm DE ALTURA

OBS. 1: TODAS AS MEDIDAS DEVEM SER RIGOROSAMENTE CONFERIDAS NO LOCAL ANTES DE QUALQUER EXECUÇÃO.
OBS. 2: QUAISQUER ALTERAÇÕES/COMPATIBILIZAÇÕES/ADAPTAÇÕES DE PROJETO DEVEM SER PREVIAMENTE CONSULTADAS COM ARQUITETOS AUTORES DO PROJETO.

AUTORES E RESPONSÁVEIS TÉCNICOS PELO PROJETO ARQUITETÔNICO: Lúcia Buarque de Gusmão Barbosa, Arquiteta e Urbanista CAU A51312-1 RRT nº 9408066	UNIVERSIDADE FEDERAL DO CARIRI - UFCA PROPRIETÁRIO Av. Tenente Raimundo Rocha S/N - Bairro Cidade Universitária JUAZEIRO DO NORTE - Ceará, CEP: 63000-000 ENDEREÇO DA EDIFICAÇÃO NÚMERO DO PROCESSO
---	--

CLIENTE / PROJETO
**REFORMA PARA COMBATE A INCÊNDIO
CAMPUS JUAZEIRO DO NORTE - UFCA**

<p>UNIVERSIDADE FEDERAL DO CARIRI</p>	INSTALAÇÃO DE CORRIMÃO ARQUIVO: ARQ_JN20_SERV1_C_01-10 DESENHOS DA PRANCHA CORTES E VISTAS - CORRIMÃOS	ESCALA 1/50
--	---	----------------

BLOCO G

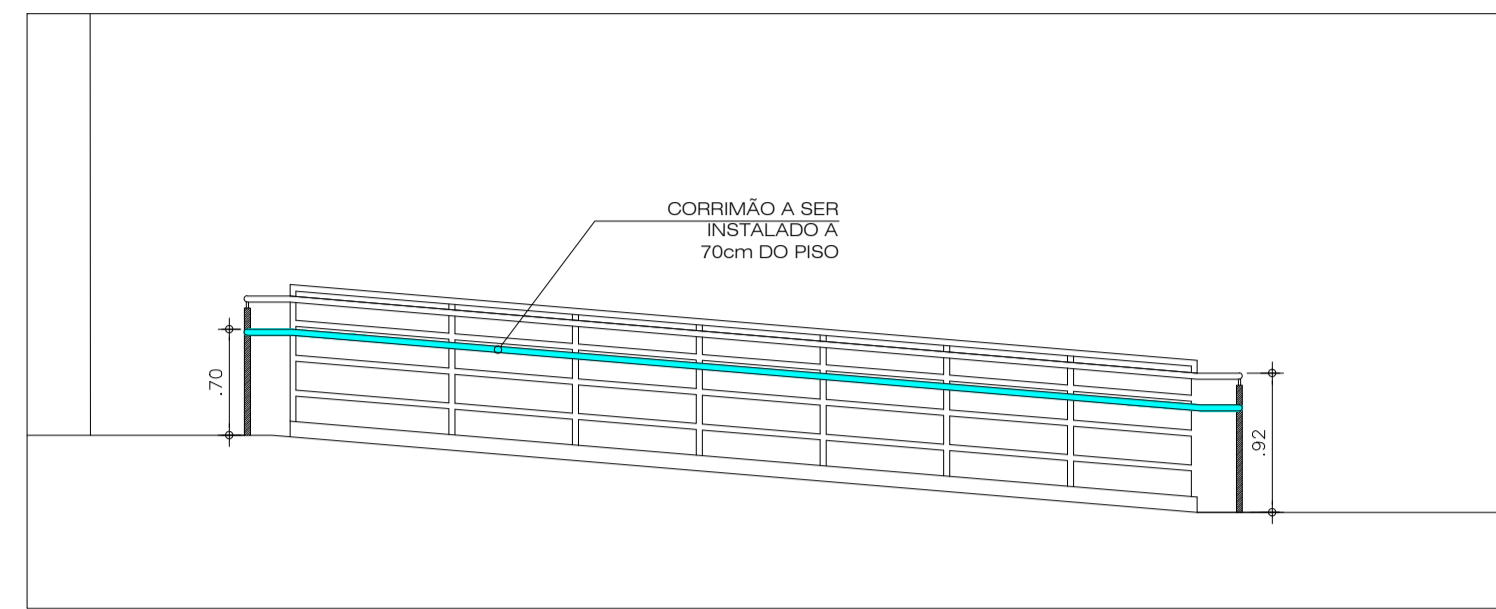

1 CORTE - RAMPA BLOCO G
ESCALA 1/50

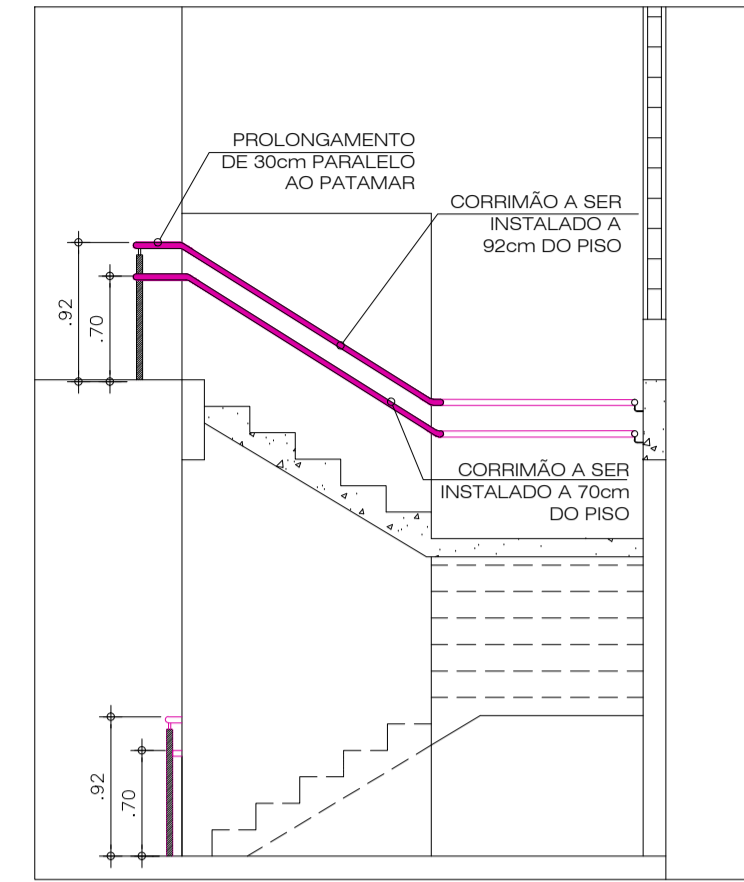

2 CORTE - ESCADA BLOCO G
ESCALA 1/50

BLOCO H

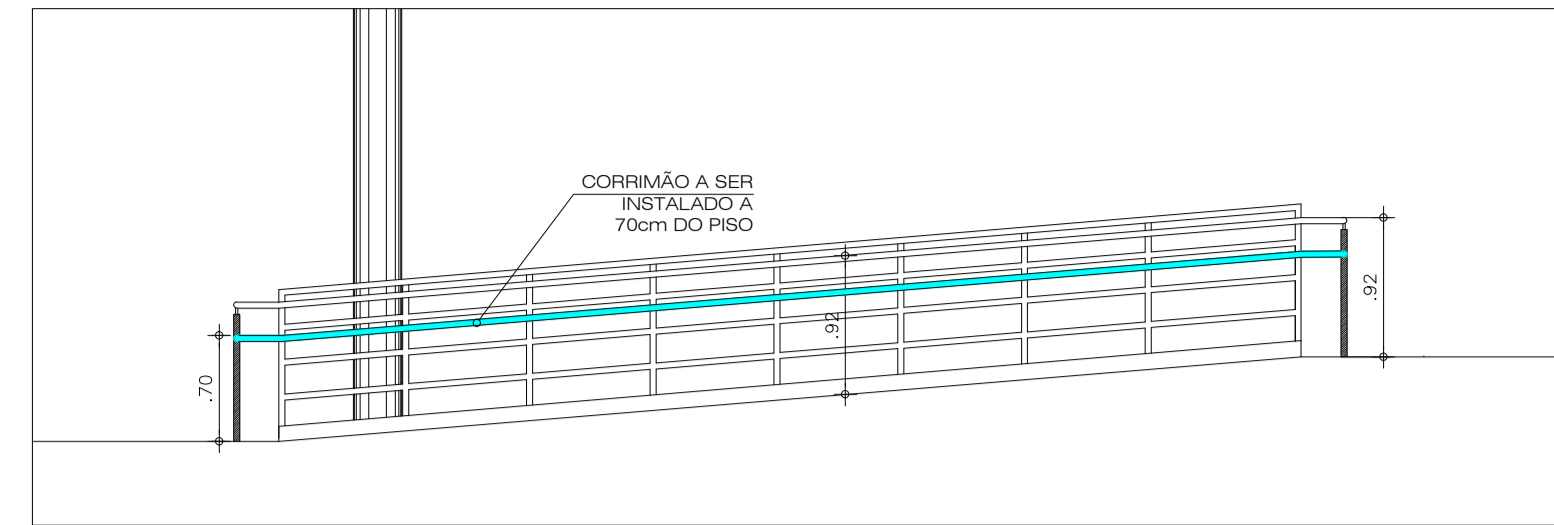

3 CORRIMÃO RAMPA BLOCO H
ESCALA 1/50

BLOCO H - ESCADA INTERNA PALCO

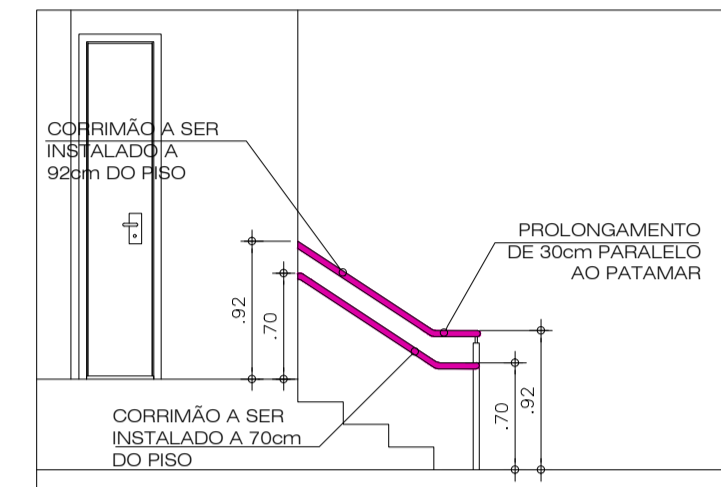

4 CORRIMÃO ESC. INTERNA PALCO - BLOCO H
ESCALA 1/50

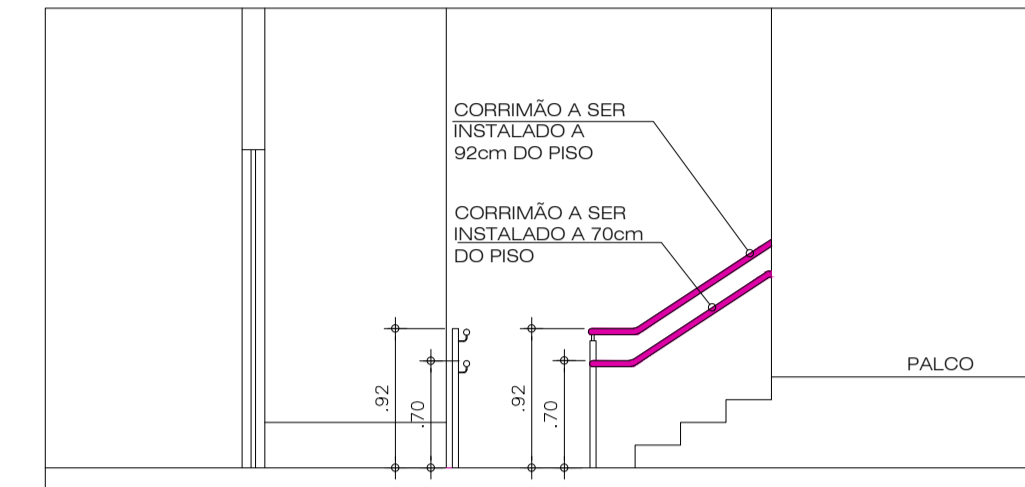

5 CORRIMÃO ESC. INTERNA PALCO - BLOCO H
ESCALA 1/50

BLOCO H - ESTÚDIO DE TV

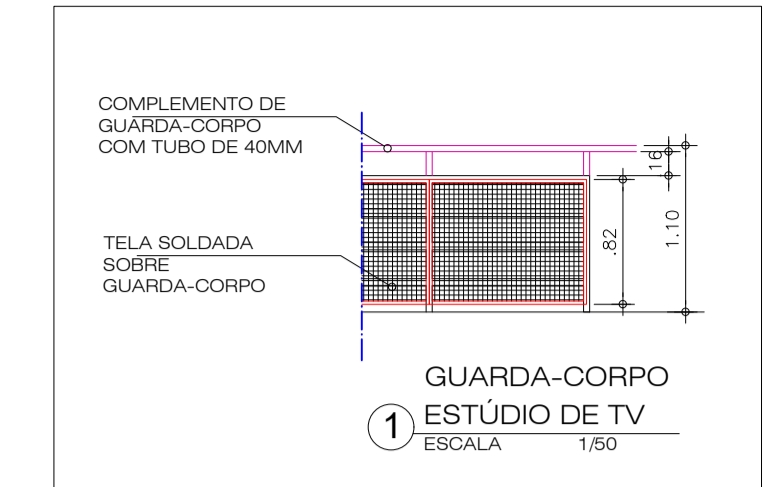

1 GUARDA-CORPO ESTÚDIO DE TV
ESCALA 1/50

BLOCO K

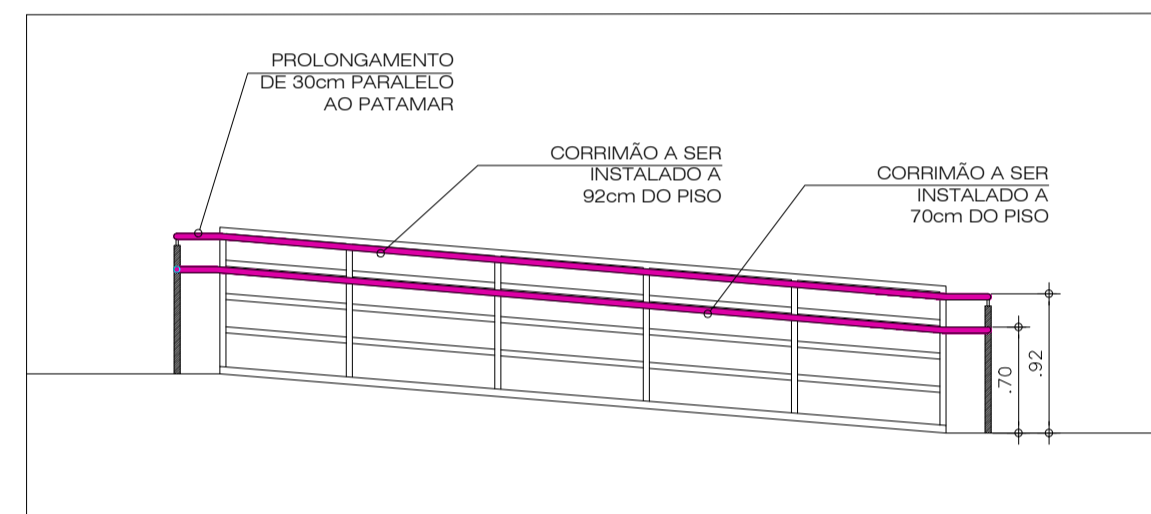

6 CORRIMÃO RAMPA BLOCO I e K
ESCALA 1/50

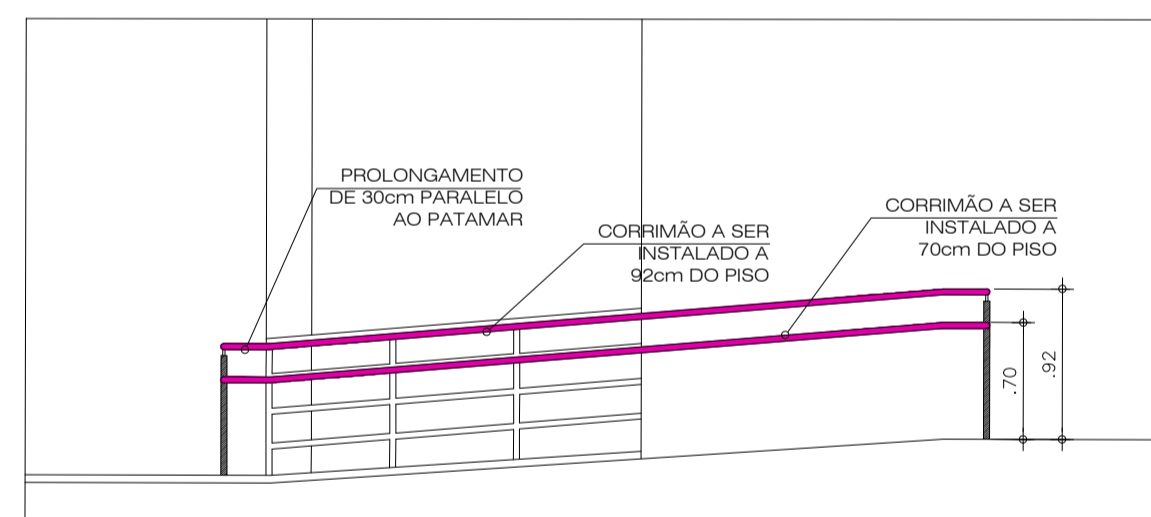

7 CORRIMÃO RAMPA BLOCO K
ESCALA 1/50

BLOCO L

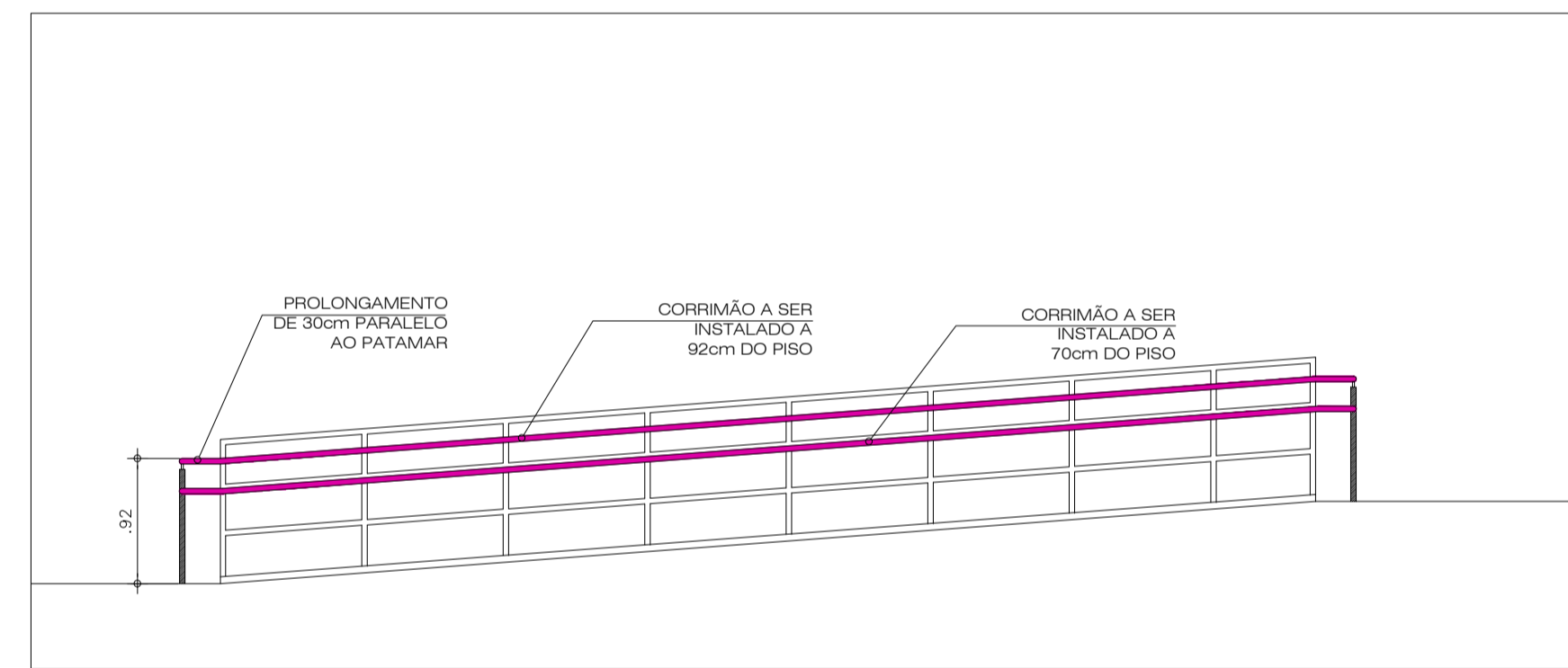

8 CORRIMÃO RAMPA BLOCO L
ESCALA 1/50

LEGENDA - TIPOS DE CORRIMÃO

- INSTALAR CORRIMÃO DUPLO 70cm E 92cm DE ALTURA
- INSTALAR CORRIMÃO 70cm DE ALTURA

RESIDÊNCIA

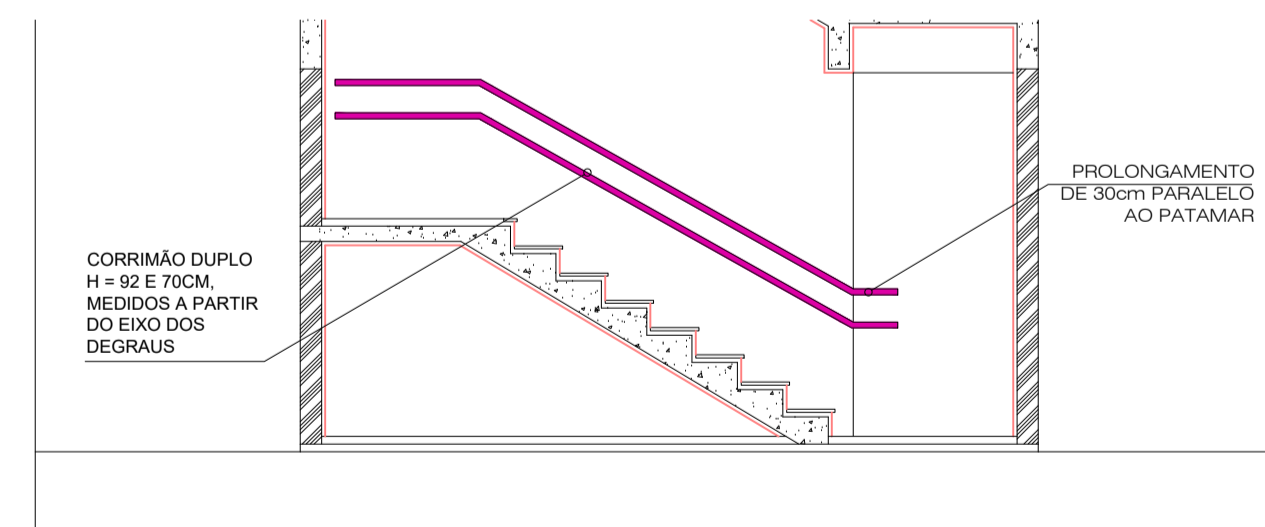

9 CORRIMÃO ESCADA - RESIDENCIA
ESCALA 1/50

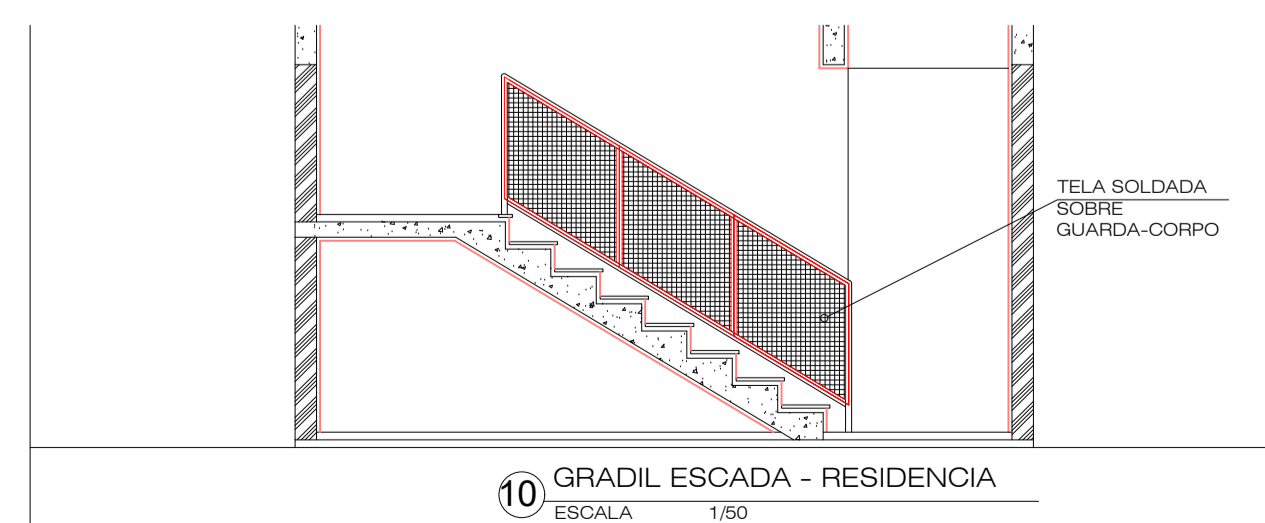

10 GRADIL ESCADA - RESIDENCIA
ESCALA 1/50

DETALHAMENTO

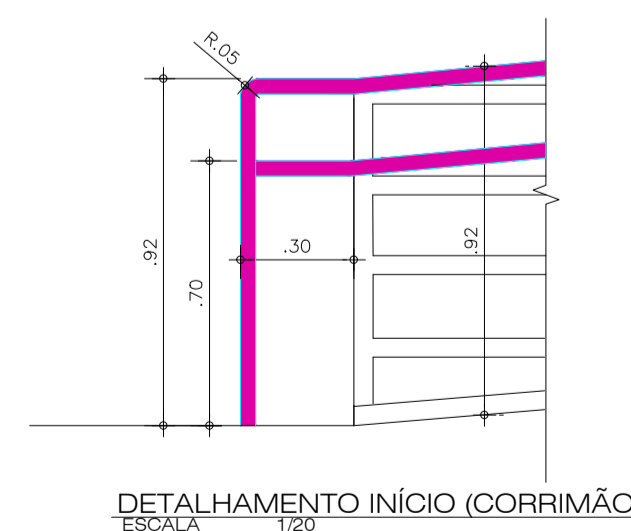

DETALHAMENTO INÍCIO (CORRIMÃO)
ESCALA 1/20

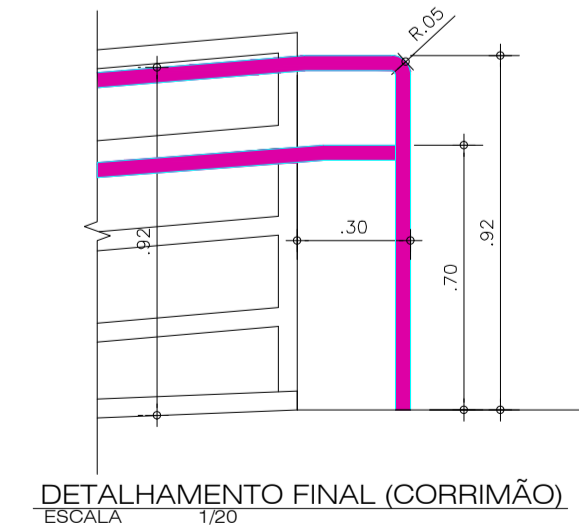

DETALHAMENTO FINAL (CORRIMÃO)
ESCALA 1/20

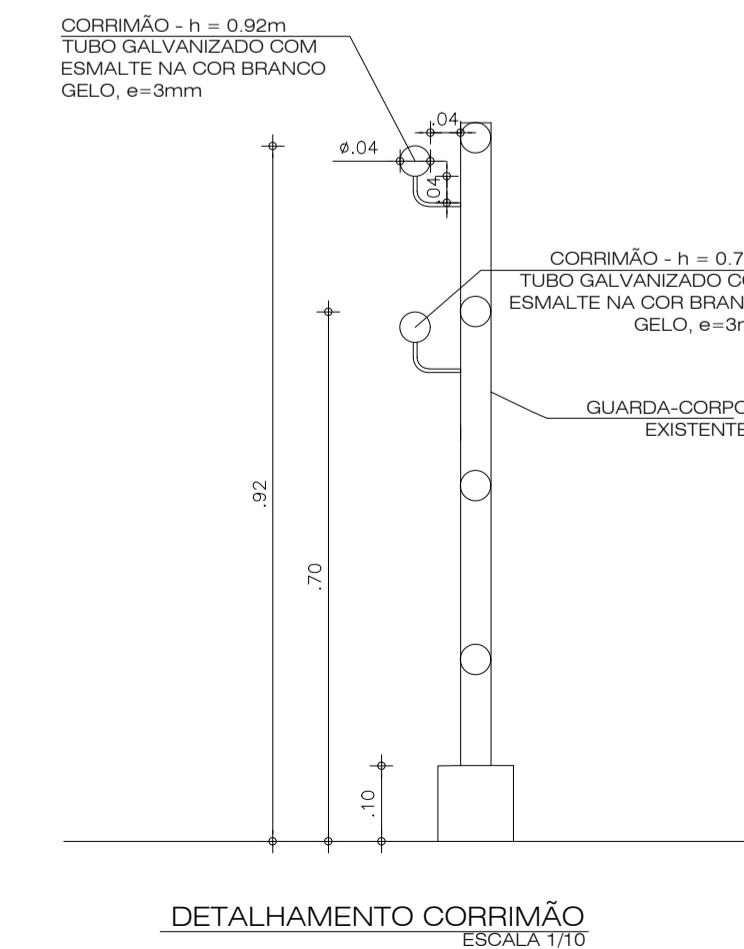

DETALHAMENTO CORRIMÃO
ESCALA 1/10

OBS. 1: TODAS AS MEDIDAS DEVEM SER RIGOROSAMENTE CONFERIDAS NO LOCAL ANTES DE QUALQUER EXECUÇÃO.
OBS. 2: QUAISQUER ALTERAÇÕES/COMPATIBILIZAÇÕES/ADAPTAÇÕES DE PROJETO DEVEM SER PREVIAMENTE CONSULTADAS COM ARQUITETOS AUTORES DO PROJETO.

AUTORES E RESPONSÁVEIS TÉCNICOS PELO PROJETO ARQUITETÔNICO:

UNIVERSIDADE FEDERAL DO CARIRI - UFCA
PROPRIETÁRIO
Av. Tenente Raimundo Rocha S/N - Bairro Cidade Universitária
JUAZEIRO DO NORTE - Ceará, CEP: 63000-000
ENDEREÇO DA EDIFICAÇÃO

Loisile Buarque de Gusmano Barbosa, Arquiteta e Urbanista
CAU A51312-1
RRT nº 940806

(ORIGINAL ASSINADO)

CLIENTE / PROJETO
**REFORMA PARA COMBATE A INCÊNDIO
CAMPUS JUAZEIRO DO NORTE - UFCA**

UNIVERSIDADE FEDERAL DO CARIRI

INSTALAÇÃO DE CORRIMÃO
ARQUIVO: ARQ_JN20_SERV1_C_01-10

DESENHOS DA PRANCHA	ESCALA
CORTES E VISTAS - CORRIMÃOS	1/50
DETALHAMENTO	1/20